

CARiN 059:

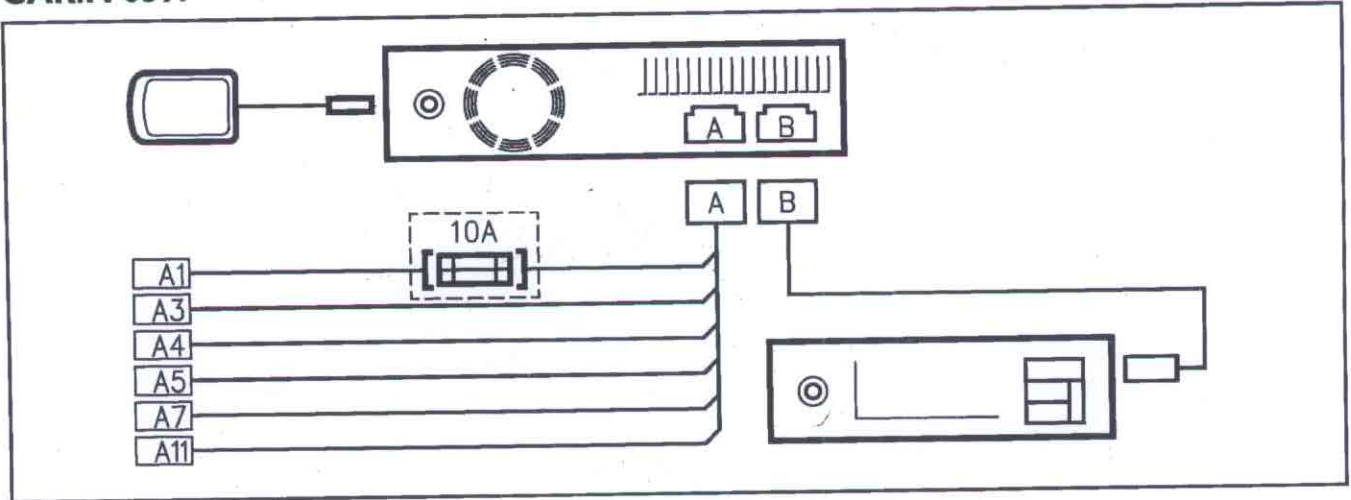

Kabel Nr.	Kabelfarbe	Anschluß
A1	rot	Dauer-Plus (ggf. über Kabelsicherung 10A)
A3	violett	Zündungs-Plus Klemme 15 (ohne Abschaltung beim Motorstart!)
A4	weiß/gelb	Rückfahrleuchten-Plus
A5	schwarz/weiß	Tachosignal bzw. Impulsgeber
A7	braun	Batterie-Minus
A11	braun/rot	Impulsgeber-Minus (nicht benötigt bei serienmäßg vorh. Tachosignal)

Nur bei CARiN 059

Wenn kein CD-Wechsler an das Radio angeschlossen ist, den blauen unbelegten Stecker am Kabel belassen, um die Verriegelung am Radio sicherzustellen. Einbau und Anschluß des Radios siehe Bedienungsanleitung.

Weitere Anschlüsse

Die freien Kabelenden gemäß dem Anschlußbild und der Tabelle anschließen. Tachosignal nicht an Radio anschließen.

Hinweis: Bei Anschluß direkt an die Batterie-Pole in die Plusleitung (A1) Sicherungshalter einschleifen und 10-A-Sicherung einsetzen (nicht im Lieferumfang enthalten).



Sicherheits-Vorschrift beachten: Kabellänge zwischen Batterie und Sicherung: min. 10 cm bis max. 20 cm!

Unbelegte Kabel nicht abschneiden, sondern aufwickeln und wegbinden! Sie könnten für die Nachrüstung von Zusatzfunktionen benötigt werden.

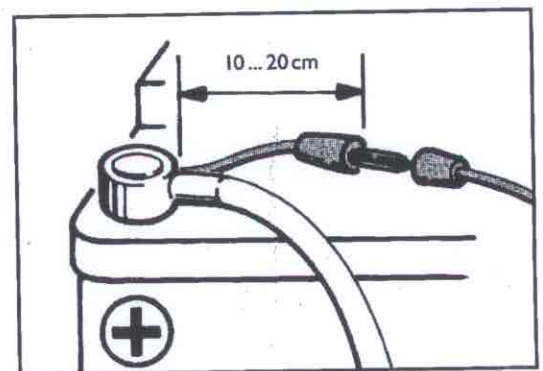

Kabellänge zwischen Batterie und Sicherung