



CIX 3000 Blue

Owner's manual and mounting instruction
Mode d'emploi et manuel d'installation
Bedienungs- und Einbauanleitung
Gebruiksaanwijzing en inbouwhandleiding
Istruzioni d'uso e d'installazione
Instrucciones de manejo y de montaje
Betjeningsvejledning og monteringsanvisning

English

Français

Deutsch

Nederlands

Italiano

Español

Dansk

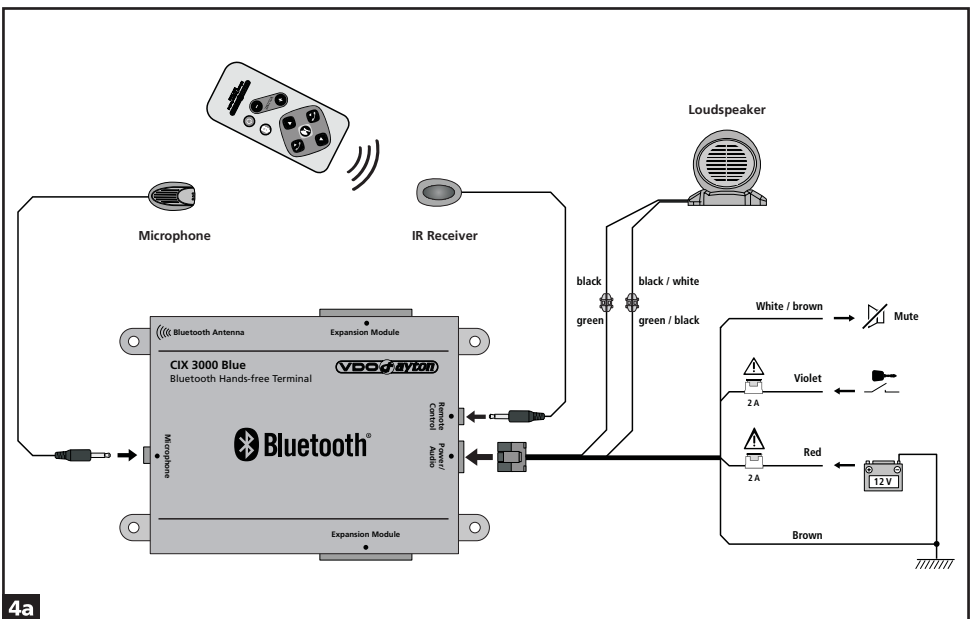
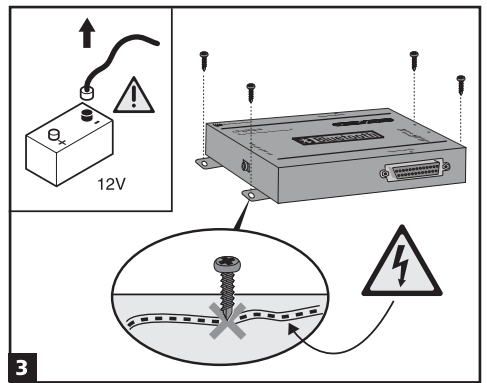
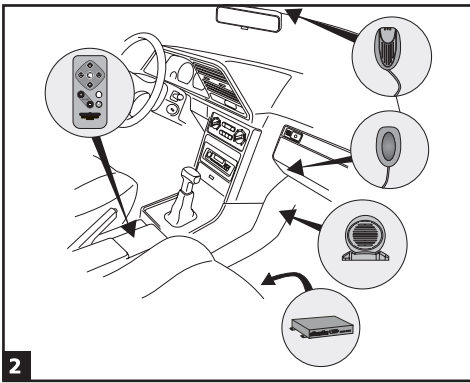
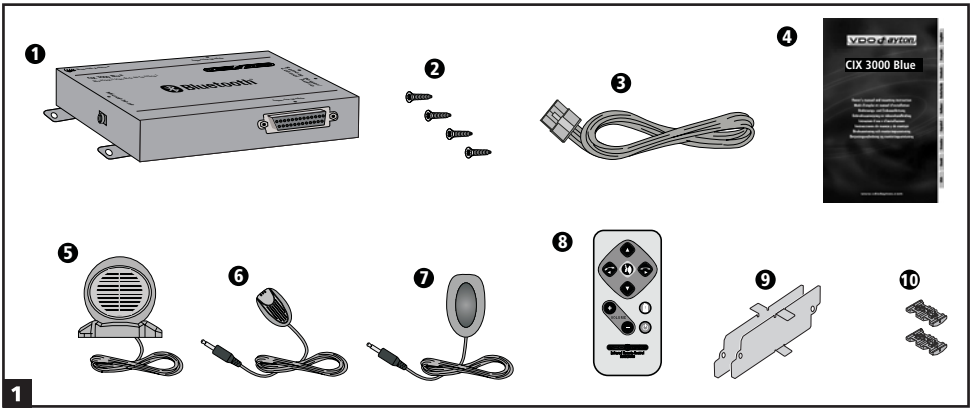

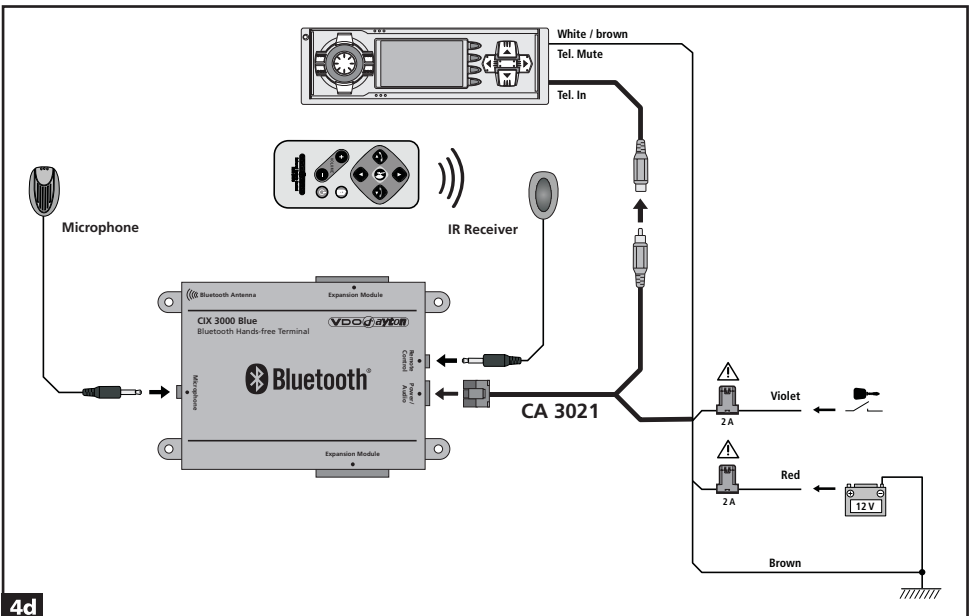
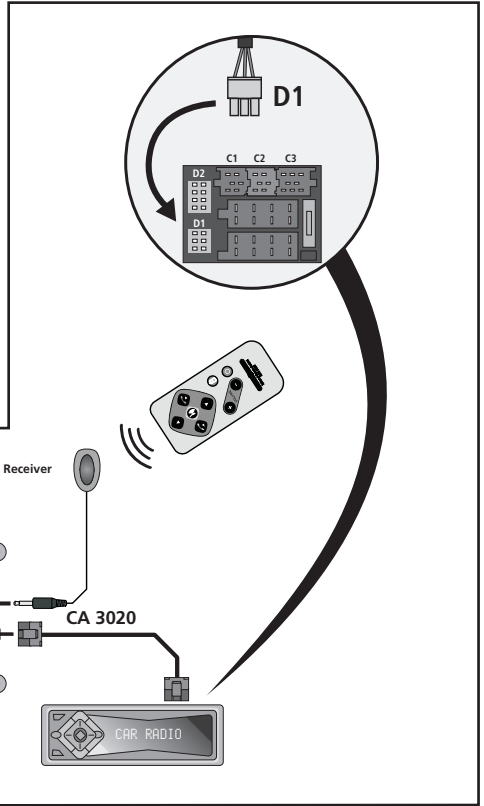
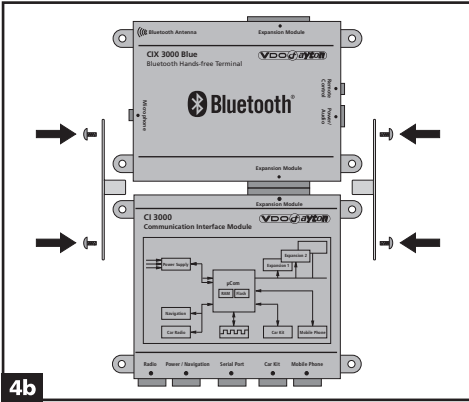

IMPORTANT INFORMATION

- ⚠** The system must only be installed by trained specialists.
- ⚠** Observe automotive industry quality standards.
- ⚠** Fire hazard! When drilling, care must be taken not to damage concealed wiring harnesses, the fuel tank and fuel lines.
- ⚠** Never drill into supporting or safety-relevant body parts.

It is essential to observe the following when installing components in the passenger compartment:

- ⚠** Ensure that the driver has a clear all-round view.
- ⚠** Increased risk of injury in the event of an accident. Do not install components in the inflation range of the airbag or in areas where the head or knees may knock against them.
- ⚠** Only install in vehicles with 12V on-board voltage and negative earth. Risk of malfunction, damage and vehicle fire if installed in unsuitable vehicles (e. g. heavy goods vehicles, buses).
- ⚠** Do not damage safety system wiring (airbag etc.). (Lines are normally specially marked, for example by labels.)
- ⚠** Do not use test lamps to test the voltage, since excessively high currents can damage / destroy electronic components.
- ⚠** Fit toothed washers at earth connections to the vehicle body. If necessary, remove paint and dirt beforehand. Subsequently, protect bare metal against corrosion.
- ⚠** In order to ensure perfect installation, use only the original components supplied. The use of non-authorized components may result in malfunction.
- ⚠** Do not install the unit in positions where it is exposed to high temperatures, dust, dirt or excessive vibration (e.g. due to direct sunlight or heating vents).

Scope of delivery, Fig. 1

- 1 CIX 3000 Blue Bluetooth hands-free terminal
- 2 4 self-tapping screws 4.2 x 16 mm
- 3 Vehicle network cable
- 4 Installation and operating instructions
- 5 Loudspeaker
- 6 Microphone
- 7 Infrared receiver
- 8 Infrared remote control
- 9 2 connecting plates
- 10 2 insulation piercing connectors/clamping connectors

Recommended installation locations, Fig. 2

■ CIX 3000 Blue

The CIX 3000 Blue should be installed in a location that is not electrically isolated (e.g. not beneath/behind sheet metal parts, in the luggage compartment) in order to ensure that the radio link to the mobile phone is not obstructed, e.g. beneath the front seats or beneath the instrument panel.

 If possible, the aerial slot should point towards the vehicle interior.

■ Microphone

Fit the microphone so that the front side (the side opposite the connecting cable) is aligned with the head of the person making calls in the vehicle.

Possible installation locations A-pillar on the driver's side or on the ceiling of the vehicle next to the interior light.

■ Loudspeaker

The loudspeaker should be installed at least 90 cm away from the microphone, e.g. in the passenger footwell.

■ Infrared receiver

The infrared receiver should be installed so that the transmission path from the IR remote control is not obstructed, e.g. by the steering wheel.

If possible, align the receiver's IR window with the position in which the remote control will subsequently be used.

 The infrared receiver should not be exposed to direct sunlight as this may damage its function.

■ Remote control

 Remove the fuse-element strips protruding out of the remote control battery compartment.

 The remote control is now ready for operation.

Notes:

Use only leak-proof batteries. Battery leakage can cause damage to the remote control or to your vehicle.

Never expose the remote control to direct sunlight or extreme heat. Batteries discharge at high temperatures and there is a risk of leakage.

In many countries, flat batteries may not be disposed of together with the normal domestic rubbish. Please determine how to dispose of flat batteries in accordance with local regulations.

Taking safety precautions and installation, Fig. 3

⚠ Before starting work, disconnect the earth cable from the negative terminal of the vehicle battery in order to prevent short circuits. At the same time, follow the vehicle manufacturer's safety instructions (alarm system, airbag, immobiliser, radio coding etc.).

⚠ The CIX 3000 Blue must on no account be installed in the following locations:

- Near electric motors or other aggregates of the vehicle electrical system.
- Near wiring harnesses of the vehicle electrical / electronic system.
- At locations where it is exposed to high temperatures or direct sunlight.
- At locations with excessive humidity, spray water or dirt.
- In locations that are electrically isolated (e.g. beneath/behind sheet metal parts, in the luggage compartment).

Accessibility of the system bus slots ("Expansion Module") and other connectors for subsequent retrofitting or conversion should also be taken into account when selecting the installation location.

Installation

The CIX 3000 Blue can be secured in a suitable installation location, using the screws supplied with the unit. four fastening tabs are provided on the housing of the CIX 3000 Blue for this purpose.

Electrical connections

Route all wiring with care. For wiring details, refer to the connection diagram and to the following table.

1. CIX 3000 Blue as a standalone solution (without the CI 3000), Fig. 4a

■ "Power/Audio" power supply cable

Cable colour	Connection
Red	+ 12 V permanent positive (must be rated for at least 2 A.)
Purple	+ 12 V ignition positive
Brown	Battery negative (body)
White/brown	Mute
Green	Audio output loudspeaker +
Green/black	Audio output loudspeaker -

⚠ Only connect electrical signals to suitable connecting points in the vehicle.

⚠ For direct connection of permanent positive (red lead) to the battery, the fuse must be no further than 10 - 15 cm from the positive terminal of the battery. If it is necessary to extend the positive lead, an additional 10 A fuse must be provided close to the battery (max. distance 10 - 15 cm). Failure to do so may result in a wiring fire hazard.



INSTALLATION INSTRUCTIONS

■ 12 V permanent positive (red):

- 🔧 Connect red wire to a suitable connector with 12 V permanent positive.

⚠️ This connection should be rated for a current of at least 2 amps.

■ 12 V ignition/ACC/Accessory contact (purple):

- 🔧 Connect purple wire to a suitable 12 V circuit switched through the ignition (ACC).

■ Battery negative (brown)

- 🔧 Connect brown wire to a suitable earthing point on the vehicle body.

■ Mute

- 🔧 Connect white/brown wire to the mute input on the car radio.

Connecting components

■ Loudspeaker

- 🔧 Use the insulation displacement/clamping connectors supplied to connect the green wire and the green/black wire on the power/audio wiring harness to the wires on the loudspeaker.

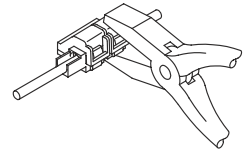
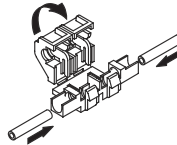

■ Microphone

- 🔧 Plug the 2.5 mm microphone jack into the "Microphone" socket on the CIX 3000 Blue.

■ Infrared receiver

- 🔧 Plug the 3.5 mm receiver cable jack into the "Remote Control" socket on the CIX 3000 Blue.

2. CIX 3000 Blue with CI 3000 and navigation system, Fig. 4b

In this case, the power supply for the CIX 3000 Blue is provided via the CI 3000 (see the installation instructions for the CI 3000). This means that a special connection is not necessary.

- 🔧 Place the CI 3000 and CIX 3000 Blue on an even surface.
- 🔧 Insert the CIX 3000 Blue into the system bus slot ("Expansion Module") on the CI 3000.
- 🔧 Use the connecting plates supplied to connect the two modules by removing the appropriate housing screws and then replacing them together with the connecting plates.

3. CIX 3000 Blue and VDO Dayton car radio, Fig. 4c

- 🔧 Use the optional CA 3020 accessory cable to connect the CIX 3000 Blue to the D1' socket on the VDO Dayton car radio.
- 🔧 Turn the volume down on the CIX 3000 to prevent override on the audio system.

⚠️ Always observe the information in the instructions supplied with the adapter cables and, if necessary, visit our website (details under "Service").

4. CIX 3000 Blue and 1-DIN navigation radios, Fig. 4d

- 👉 Use the optional CA 3021 accessory cable to connect the CIX 3000 Blue to the RCA/Cinch socket ("Tel In") on the VDO Dayton navigation radio.
- 👉 Connect the other CA 3021 cable as shown in the instructions supplied.
- 👉 Make the appropriate settings in the "INITIALISATION" menu on the navigation radio.
- 👉 Turn the volume down on the CIX 3000 to prevent override on the audio system.

⚠️ Always observe the information in the instructions supplied with the adapter cables and, if necessary, visit our website (details under "Service").

Initial operation and system check

1. Reconnect the battery.
2. Restore perfect functioning of the electrical system (clock, trip computer, alarm system, airbag, immobiliser, radio coding etc.).
3. Switch on the ACC/accessory contact on the ignition lock.
4. Press any button on the remote control.
If you hear one or a number of tones, the CIX 3000 Blue is connected correctly.
5. Activate Bluetooth on the mobile phone. Establish the Bluetooth link with the mobile phone as described in the operating instructions, see page 12.
6. Make a test call and check that the CIX 3000 Blue hands-free terminal and the remote control are operating correctly.

Notes for confirmation tones

If audio playback is via an audio system, no confirmation tones will be output via the audio system when buttons are pressed on the remote control. However, confirmation tones will be output if the basic settings are applied (e.g. when an attempt is made to establish a link or if the system is reset).

Checking the vehicle functions

⚠️ Check the safety-relevant vehicle functions only when the vehicle is stationary, or moving at low speed. Only perform the check in an open area.

Brake system, alarm system, lighting system, immobiliser, speedometer, on-board computer, radio (coding) and hi-fi system, clock.

Service

For up-to-date information and a compatibility list of the mobile phones supported, visit our website:

www.vdodayton.com

or contact a VDO Dayton dealer.

Subject to technical modifications and errors.

Notes on operating instructions

The following reading aids are used to simplify these operating instructions:

 asks you to perform an action.

 provides extra info.

identifies a list.

▶ indicates that this subject is continued on the following page.

 **Safety instructions and warnings contain important information for the safe use of the unit. Failure to observe this information may result in a risk of damage or injury. Therefore, please observe this information with particular care.**

Notes for mobile phones

Some functions (e.g. starting of speech recognition) are not supported by all mobile phones. We cannot guarantee that all functions described will be supported by all mobile phones with Bluetooth. An up-to-date list of all mobile phones tested can be found on our Internet site at www.vdodayton.com.

Notes for confirmation tones

If audio playback is via an audio system, no confirmation tones will be output via the audio system when buttons are pressed on the remote control. However, confirmation tones will be output if the basic settings are applied (e.g. when an attempt is made to establish a link or if the system is reset).

WARNING: Important information for safe use

 **Switch the unit off in areas where the operation of electrical units/HF radios is not permitted. Pay attention to relevant warning signs.**

 **Ensure adherence to country-specific regulations governing the use of Bluetooth devices.**

 **For safety reasons, the driver should not make or receive telephone calls or use the mobile phone for other purposes whilst driving. Please note that it is illegal in certain countries to make or receive telephone calls or use a mobile phone whilst driving.**

 **When setting the volume, please make sure that important noises such as horns, sirens, emergency vehicles, etc., can still be heard.**

 **Please note that when the Bluetooth function is switched on, your mobile phone uses more power than when it is not. Therefore, we recommend that you use a suitable original in-car charger cable provided by your mobile phone manufacturer.**

 **In order to ensure high-quality reception and to reduce the irradiation inside the vehicle, we recommend that you use an external aerial on your mobile phone. Please note that some vehicle manufacturers forbid the use of mobile phones without an external aerial. Please observe the safety instructions provided by the relevant vehicle manufacturer.**

Features

- Supports the international Bluetooth standard for wireless communication
- A special cradle is not required for the mobile phone
- Full-duplex hands-free unit
- Compatible with mobile phones which support the Bluetooth headset* or hands-free* profile (Bluetooth specification 1.1)
- Additional functions when used in conjunction with the optional CI 3000
- Can be connected to VDO Dayton audio systems/radio navigation systems (CA 3020 or CA 3021 adapter cable required)
- Controlled using IR remote control or via the navigation system (only in conjunction with the optional CI 3000)
- Built-in DSP (Digital Signal Processor) for echo-free voice playback and noise suppression.
- Initiating mobile phone speech recognition (depends on the mobile phone)
- Automatic mute of car radio

Function



The CIX 3000 Blue Bluetooth hands-free terminal offers a variety of options for installing a hands-free unit in your vehicle with minimum effort - you do not even need a cable for the mobile phone. Depending on the system configuration, you can control the basic functions of the mobile phone either using the IR remote control provided or - in conjunction with the CI 3000 - via a VDO Dayton navigation system.

Audio playback is via the loudspeaker provided or via an optional accessory cable on VDO Dayton radios and radio navigation systems or other radio systems with telephone input.

^{*)} A list of all mobile phones supported can be found at www.vdodayton.com.

Basic functions

■ Selecting the Bluetooth profile

- 🔊 Switch on the ignition to activate the hands-free terminal.
- 🔊 Press the  and  buttons on the remote control to toggle between the “headset” and “hands-free” Bluetooth profiles.
- 🔧 The hands-free profile is set as the default setting.
- 🔊 An audible signal confirms that the profile has changed and will remain active until the next change:
 - Hands-free profile activated: 3 high tones
 - Headset profile activated: 3 low tones

Important note:

We recommend that you use the hands-free profile if it is supported by your mobile phone. This profile was developed specifically for use with hands-free units (e.g. for optimum echo and noise suppression).



If you are using the headset profile, the range of functions supported will vary depending on the mobile phone. See section “Making and receiving calls with the headset profile”.

■ Link between the mobile phone and the CIX 3000 Blue (“pairing” mode)

In order to be able to use the mobile phone with the CIX 3000 Blue hands-free terminal, the terminal must be logged onto the CIX 3000 Blue.

This procedure only needs to be carried out once.



A total of 5 mobile phones can be logged onto the CIX 3000 Blue. If, when the Bluetooth function is activated, a number of the telephones logged on are present, the telephone logged on first always has access to the CIX 3000 Blue.

- 🔊 Switch on the ignition.
- 🔊 Press the  and  buttons on the remote control at the same time to activate registration mode.

You will hear 2 low tones. The CIX 3000 Blue will now wait for a Bluetooth mobile phone to log on.
- 🔊 Next, activate the “Search for Bluetooth devices” on the mobile phone to establish the connection to the Bluetooth hands-free terminal.

More detailed information about registering Bluetooth devices on your mobile phone can be found in the mobile phone operating instructions.
- 🔊 Whilst the link is being established, you will be prompted to enter a Bluetooth PIN. The PIN for the CIX 3000 Blue is “**1234**”.

Once the link to a Bluetooth mobile phone has been established, 2 high tones will sound and the CIX 3000 Blue will switch to standard mode.

The CIX 3000 Blue hands-free terminal is now ready for use with the mobile phone.
- 🔧 Press  and  at the same time to cancel the attempt to establish a link.

■ Automatic Bluetooth connection



Once you have successfully established a link between a mobile phone and the CIX 3000 Blue, both devices will connect automatically as soon as the mobile phone enters the Bluetooth range of the CIX 3000 Blue hands-free terminal.

Note:

If 5 mobile phones are already logged onto the CIX 3000 Blue, the phone logged on last (the fifth phone) will automatically be deleted when another phone is logged on.

■ Resetting the CIX 3000 Blue (logging off all mobile phones)

To log off all mobile phones previously logged on and reset the hands-free terminal to its default values, proceed as follows:

👉 Press the ,  and  buttons on the remote control at the same time to reset the CIX 3000 Blue.

📎 4 high tones will sound to confirm that the hands-free unit has been reset successfully.

👉 You may now log on up to 5 mobile phones.

■ Switching the CIX 3000 Blue on/off

👉 Press the  button until you hear one high tone. This switches the hands-free terminal to standby mode (the Bluetooth connection to the mobile phone is disconnected).

👉 To switch the hands-free terminal back on, press the  button again until you hear one low tone.

Making and receiving telephone calls

The functions described in this section are available when the hands-free profile is activated. The functions available when the headset profile is activated are described in the section "Making and receiving calls with the headset profile".

■ Making a call with the mobile phone

If you make a call using the mobile phone, the call is automatically made via the CIX 3000 Blue hands-free terminal.

■ Activating speech recognition on the mobile phone (depends on the mobile phone)

👉 Press the  button on the remote control to activate speech recognition on the mobile phone.

📎 The operating instructions will tell you whether or not your mobile phone supports this function.

■ Receiving a call

👉 Press the  button on the remote control to receive an incoming call.

■ Rejecting a call

👉 Press the  button on the remote control to reject an incoming call.

■ Ending a call

👉 Press the  button on the remote control to end an active call.



OPERATING INSTRUCTIONS

■ Redial

- Press and hold down the  button on the remote control to redial the last number dialled.

■ Switching between private and hands-free modes

During a call:

- Press the  button on the remote control to switch between hands-free and private (loudspeaker off) modes.
- In private mode, you can continue the call directly with the mobile phone.

■ Setting the call volume

During a call:

- Press the **+** or **-** button on the remote control to set the call volume.

■ Setting the ring volume

Whilst the phone is ringing:





- Press the **+** or **-** button on the remote control to set the ringer volume.

Making and receiving calls with the headset profile

The Bluetooth headset profile was developed specifically for the use of headsets in conjunction with a mobile phone. In comparison with the hands-free profile, it provides restricted options for echo and noise suppression.

If your mobile phone does not support the hands-free profile, you must set the headset profile as described.

The following functions are supported by the CIX 3000 Blue when the headset profile is activated (depends in part on the mobile phone):

Button	Function
	Multi-function button (depending on the mobile phone and operating mode): Accept call, reject call, initiate speech recognition, switch between hands-free and private
	As hands-free profile
+	As hands-free profile
-	As hands-free profile
	As hands-free profile
	No function
	No function

For more information about the specific functions of your mobile phone when the headset profile is activated, please refer to the operating instructions for your phone or visit our website at www.vdodayton.com.

Troubleshooting

Symptoms	Possible cause/Remedy
Unit does not function.	CIX 3000 Blue not connected correctly. <ul style="list-style-type: none"> • Check the connections and fuses in accordance with the connection guidelines.
No sound from loudspeaker.	CIX 3000 Blue not switched on. Switch on the hands-free terminal as described in the instructions (see page 13).
No sound or intermittent sound from loudspeaker.	Loudspeaker not connected correctly. <ul style="list-style-type: none"> • Check that the loudspeaker has been connected correctly with the quick connectors.
Mobile phone cannot find Bluetooth unit.	No electromagnetic connection between the CIX 3000 Blue and the mobile phone (e.g. behind sheet metal parts, in luggage compartment, etc.). A Bluetooth connection requires a radio link between the CIX 3000 Blue and the mobile phone.
	CIX 3000 Blue not in pairing mode (link). <ul style="list-style-type: none"> • Switch the CIX 3000 Blue and the mobile phone to pairing mode (see page 12).
Unit functioning but not responding to remote control.	Batteries in the remote control is empty. <ul style="list-style-type: none"> • Replace the empty battery with a full CR 2025 type battery.
	Fuse-element strips not removed in remote control battery compartment. <ul style="list-style-type: none"> • Remove the fuse-element strips from the battery compartment.
	IR receiver inappropriately positioned (ambient light, covered) or not connected. <ul style="list-style-type: none"> • Check the installation position and wiring of the IR receiver.
Unit responds to remote control (confirmation tones) but I cannot make or receive calls.	The CIX 3000 Blue has switched to standby mode (Bluetooth connection off). <ul style="list-style-type: none"> • Switch the CIX 3000 Blue on (see page 13).
When connected to the CIX 3000 Blue, the mobile phone displays the following message: "Internal fault" or "Connection fault".	Fault on mobile phone. <ul style="list-style-type: none"> • Remove and reinsert the battery in the mobile phone.
People receiving my calls complain that they cannot hear me and there is a lot of background noise.	Microphone installed in the wrong place. <ul style="list-style-type: none"> • Install the microphone away from air nozzles and do not attach it to metal surfaces.
Strong feedback during calls.	Wrong Bluetooth profile ("headset") selected. <ul style="list-style-type: none"> • Select the "hands-free" profile to ensure optimum echo and noise suppression.
The mobile phone/CIX 3000 Blue does not respond as described in the operating instructions when the buttons on the remote control are pressed.	Wrong Bluetooth profile ("headset") selected. <ul style="list-style-type: none"> • Select the "hands-free" profile to ensure the availability of all functions on the CIX 3000 Blue and your mobile phone.
The mobile phone battery has discharged more quickly than usual.	The mobile phone uses significantly more power when the Bluetooth function is switched on. <ul style="list-style-type: none"> • Use a suitable charger cable for the mobile phone. (We recommend that only original accessories provided by the mobile phone manufacturer are used).





Service

If you cannot find a solution to your problem, contact an authorised VDO Dayton service agent or call our Customer Helpdesk. You will find the telephone number for your country on the Internet at:









www.vdodayton.com

Subject to technical modifications and errors.

REMARQUES IMPORTANTES

-  Ne confiez l'installation du système qu'à du personnel spécialisé et qualifié !
-  Observez toutes les normes de qualité de l'industrie automobile !
-  **Risque d'incendie : lors des travaux de perçage, faites attention à ne pas endommager les faisceaux de câbles cachés, le réservoir et les conduites de carburant !**
-  **Ne percez jamais des éléments porteurs de carrosserie ou affectant la sécurité !**

À respecter impérativement lors du montage dans l'habitacle :

-  **Ne gênez pas la visibilité du conducteur !**
-  **Risque de blessure en cas d'accident ! Ne montez pas de composants dans les zones de gonflage des airbags ou au niveau de la tête et des genoux !**
-  **L'installation ne peut être effectuée que sur des véhicules où la tension de bord est de 12 V et où le pôle négatif est relié à la carrosserie du véhicule ! Une installation sur un véhicule non conforme (par ex. poids lourd ou autobus) peut entraîner des dysfonctionnements, des dommages ou un risque d'incendie.**
-  **Veillez à ne pas endommager les câbles des systèmes de sécurité (par ex. airbags - ces câbles sont en général marqués par des repères spéciaux : étiquettes, etc.) !**
-  **N'utilisez pas de témoins de contrôle pour vérifier la tension ! Des tensions trop élevées pourraient endommager les composants électroniques.**
-  **Placez des rondelles dentées sous les connexions de masse de la carrosserie. Retirez préalablement la peinture et les salissures si nécessaire. Protégez ensuite les endroits nus contre la corrosion.**
-  **N'utilisez que les pièces d'origine fournies avec l'appareil afin de garantir un montage correct. L'utilisation de pièces non autorisées peut entraîner des dysfonctionnements.**
-  **Ne montez pas l'appareil à un endroit où il sera exposé à des températures élevées, à la poussière, à la saleté ou à de fortes vibrations (par ex. à une exposition directe aux rayons du soleil ou aux buses de chauffage).**

Contenu de la livraison, fig. 1

- 1 Terminal mains-libres Bluetooth CIX 3000 Blue
- 2 4 vis à tôle 4,2 x 16 mm
- 3 Câble d'alimentation
- 4 Manuel d'installation et mode d'emploi
- 5 Haut-parleur
- 6 Microphone
- 7 Récepteur à infrarouge
- 8 Télécommande à infrarouge
- 9 2 plaques de fixation
- 10 2 attaches de connexion

Emplacements recommandés pour l'installation, fig. 2

■ CIX 3000 Blue

Le CIX 3000 Blue doit être installé à un endroit où il n'est pas isolé (par ex. pas sous/derrière des pièces métalliques ou dans le coffre) afin de ne pas perturber la liaison radio avec le téléphone portable, donc sous le siège passager avant ou sous le tableau de bord par ex.

 L'encoche de l'antenne doit le plus possible être dirigée vers l'habitacle du véhicule.

■ Microphone

Posez le microphone en le plaçant face avant (face opposée des câbles de connexion) orientée vers la tête de la personne qui utilise le téléphone.

Emplacements possibles : montant du côté conducteur ou à côté du plafonnier.

■ Haut-parleur

Le haut-parleur doit être installé à au moins 90 cm du microphone, par ex. sous le tableau de bord, du côté passager avant.

■ Récepteur à infrarouge

Le récepteur à infrarouge doit être placé de façon à ce que le signal provenant de la télécommande à infrarouge ne soit pas atténué, par ex. par le volant.

Dirigez la fenêtre infrarouge du récepteur le plus possible en direction de la position d'utilisation de la télécommande.

 Le récepteur infrarouge ne doit pas être exposé directement aux rayons du soleil car cela pourrait altérer son fonctionnement.

■ Télécommande

 Retirez la bande de sûreté qui ressort du compartiment de la pile de la télécommande.

 La télécommande est désormais prête à l'emploi.

Remarques :

utilisez uniquement des piles ne pouvant pas couler. Des piles qui coulent risquent d'endommager la télécommande ou votre véhicule.

N'exposez pas la télécommande aux rayons directs du soleil ou à une chaleur extrême. Les piles se déchargent si la température est trop élevée et elles risquent de couler.

Dans de nombreux pays, les piles usées ne doivent pas être jetées dans les ordures ménagères. Veuillez vous renseigner sur la législation en vigueur concernant la mise au rebut des piles usées.

Mesures de sécurité et installation, fig. 3

⚠ Avant de commencer l'installation, débranchez le câble de masse du pôle négatif de la batterie afin d'éviter tout court-circuit ! Respectez les consignes de sécurité du constructeur automobile (concernant le système d'alarme, les airbags, le système antidémarrage, le codage de l'autoradio, etc.) !

⚠ Le CIX 3000 Blue ne doit en aucun cas être installé aux endroits suivants :

- près de moteurs électriques ou tout autres unités du système électrique du véhicule.
- près de faisceaux électriques du système électrique du véhicule.
- à des endroits où règnent des températures élevées ou à la lumière directe du soleil.
- à des endroits à humidité élevée, où il y a risque d'éclaboussures d'eau ou de saletés.
- à des endroits où il est isolé (par ex. sous/derrière des pièces métalliques, dans le coffre).

De plus, lors du choix de l'emplacement de l'installation, veillez à une accessibilité suffisante des baies du bus système ("Expansion Module") et autres câblages pour des montages ou rééquipements ultérieurs.

Installation

Le CIX 3000 Blue peut être fixé avec les vis jointes à un emplacement approprié. Utilisez pour ce faire les 4 pattes du boîtier du CIX 3000 Blue.

Branchements électriques

Soyez attentif lors de la pose des câbles. Pour le câblage, reportez-vous au schéma électrique et au tableau ci-dessous.

1. CIX 3000 Blue en montage autonome (sans CI 3000), fig. 4a

■ Câble d'alimentation « Power/Audio »

Couleur du câble	Branchement
Rouge	Pôle positif permanent de + 12 V (de 2 A minimum)
Violet	Pôle positif d'allumage de + 12 V
Marron	Pôle négatif de la batterie (carrosserie)
Blanc/Marron	Mise en sourdine (Mute)
Vert	Pôle + de la sortie audio du haut-parleur
Vert/Noir	Pôle – de la sortie audio du haut-parleur

⚠ Ne reliez les câbles électriques qu'à des points de connexion appropriés dans le véhicule.

⚠ En cas de connexion directe du câble de pôle positif permanent (câble rouge) à la batterie, le fusible en place ne doit pas se trouver à plus de 10 / 15 cm du pôle positif de la batterie. S'il est nécessaire de rallonger le câble positif, placez un fusible de 10 A supplémentaire près de la batterie (à 10 / 15 cm maxi.). Si vous ne respectez pas cette consigne, le câble risque de fondre !



INSTRUCTIONS DE MONTAGE

■ Pôle positif permanent de 12 V (rouge) :

➤ Branchez le câble rouge sur un raccord approprié avec pôle permanent de 12 V.

⚠ Ce branchement doit être prévu pour un courant de 2 ampères minimum !

■ Allumage / ACC / contact accessoires de 12 V (violet) :

➤ Branchez le câble violet sur un circuit de 12 V adéquat relié à l'allumage (ACC).

■ Pôle négatif de la batterie (marron)

➤ Branchez le câble marron sur un point de masse approprié de la carrosserie.

■ Mise en sourdine (Mute)

➤ Branchez le câble blanc/marron à l'entrée du circuit de la mise en sourdine de l'autoradio.

Branchement des accessoires

■ Haut-parleur

➤ Connectez les câbles vert et vert/noir du faisceau électrique Power/Audio aux câbles du haut-parleur à l'aide des attaches de connexion fournies.

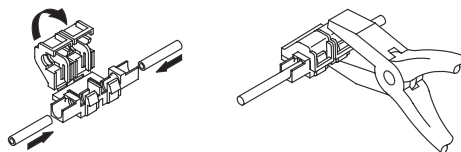

■ Microphone

➤ Branchez la fiche de 2,5 mm du câble du microphone dans la prise « Microphone » du CIX 3000 Blue.

■ Récepteur à infrarouge

➤ Branchez la fiche de 3,5 mm du câble du récepteur dans la prise « Remote Control » du CIX 3000 Blue.

2. CIX 3000 Blue avec CI 3000 et système de navigation, fig. 4b

Dans ce cas, l'alimentation du CIX 3000 Blue est assurée par le CI 3000 (voir manuel d'installation du CI 3000). Ainsi, aucun branchement supplémentaire n'est nécessaire.

➤ Posez le CI 3000 et le CIX 3000 Blue sur une surface plane.

➤ Connectez le CIX 3000 Blue à la baie du bus système (« Expansion Module ») du CI 3000.

➤ Fixez les deux modules avec les plaques de fixation fournies. Pour cela, ôtez les vis prévues à cet effet du boîtier et réutilisez-les ensuite sur les plaques de fixation.





3. CIX 3000 Blue et autoradio VDO Dayton, fig. 4c

➤ Connectez le CIX 3000 Blue avec le câble optionnel CA 3020 à la fiche D1' de l'autoradio VDO Dayton.

➤ Réglez un volume faible sur le CIX 3000 afin d'éviter toute interférence avec le système audio.

⚠ Respectez impérativement les consignes concernant les câbles adaptateurs dans le présent manuel et consultez si nécessaire notre site Internet à l'adresse indiquée à la section « Service ».

4. CIX 3000 Blue et autoradios avec système de navigation 1 DIN, fig. 4d

-  Connectez le CIX 3000 Blue avec le câble optionnel CA 3021 à la prise Cinch/RCA « Tel-In » de l'autoradio VDO Dayton avec système de navigation.
-  Branchez les autres câbles du CA 3021 comme indiqué dans le présent manuel.
-  Procédez aux réglages appropriés dans le menu « INITIALISATION » de l'autoradio avec système de navigation.
-  Réglez un volume faible sur le CIX 3000 afin d'éviter toute interférence avec le système audio.

 **Respectez impérativement les consignes concernant les câbles adaptateurs dans le présent manuel et consultez si nécessaire notre site Internet à l'adresse indiquée à la section « Service ».**

Première mise en service et vérification du fonctionnement

1. Rebranchez les cosses de la batterie.
2. Rebranchez toute l'installation électrique de bord (horloge, ordinateur de bord, système d'alarme, airbag, système antidémarrage, codage de l'autoradio, etc.).
3. Mettez le contact ou allumez le module ACC de contact.
4. Appuyez sur une touche de la télécommande.
Si vous entendez une ou plusieurs tonalités graves, cela signifie que le CIX 3000 Blue est correctement branché.
5. Activez le fonction Bluetooth du téléphone portable. Procédez à la connexion Bluetooth du téléphone portable comme indiqué dans le mode d'emploi, voir page 24.
6. Procédez à l'appel test et vérifiez le fonctionnement du terminal mains-libres CIX 3000 Blue et de la télécommande.

Remarque concernant les signaux de confirmation

Lorsque la lecture audio s'effectue via un système audio, les commandes effectuées via la télécommande ne sont pas confirmées pas des tonalités via le système audio. Lorsque vous effectuez un réglage des paramètres de base, des raccordements ou le rétablissement des paramètres usine par exemple, vous entendez des tonalités de confirmation.

Vérifiez les fonctions du véhicule

 **Vérifiez les principales fonctions de sécurité du véhicule soit à l'arrêt, soit en roulant à faible vitesse ! N'effectuez ces contrôles que dans un endroit dégagé !**

Systèmes de freinage, d'alarme, d'éclairage, antidémarrage, compteur de vitesse, ordinateur de bord, autoradio (codage !), chaîne hi-fi et horloge.

Service

Pour obtenir des informations actualisées et la liste de compatibilité concernant les téléphones portables supportés, veuillez consulter notre site Internet :

www.vdodayton.com

ou contactez un revendeur VDO Dayton.

Sous réserve d'erreurs et de modifications techniques.

Remarques relatives au mode d'emploi

Pour faciliter la lecture de ce mode d'emploi, nous avons utilisé les symboles suivants :

 vous invite à intervenir.

 donne des informations supplémentaires.

indique une énumération.

 indique que le sujet traité continue à la page suivante.

 **Les consignes de sécurité ou les avertissements contiennent des informations importantes pour utiliser votre appareil en toute sécurité. Le non-respect de ces consignes peut entraîner des dommages matériels ou des blessures graves ou mortelles. Il est donc impératif de les respecter.**

Remarques concernant le téléphone portable

Certaines fonctions, la reconnaissance automatique de la langue par exemple, dépendent du téléphone portable utilisé. Il est possible que certaines fonctions décrites ici ne soient pas compatibles avec certains téléphones portables combinés avec Bluetooth. Vous trouverez la liste des téléphones portables testés sur notre site Internet www.vdodayton.com.

Remarque concernant les signaux de confirmation

Lorsque la lecture audio s'effectue via un système audio, les commandes effectuées via la télécommande ne sont pas confirmées pas des tonalités via le système audio. Lorsque vous effectuez un réglage des paramètres de base, des raccordements ou le rétablissement des paramètres usine par exemple, vous entendez des tonalités de confirmation.

ATTENTION !

Remarques importantes sur la sécurité de l'appareil

 **Veillez éteindre l'appareil dans les zones où l'utilisation d'appareils électroniques ou d'appareils HF n'est pas autorisée. Respectez les affichages qui s'y rapportent.**

 **Veillez respecter la législation locale concernant l'utilisation des appareils Bluetooth.**

 **Pour des raisons de sécurité, le conducteur ne doit pas téléphoner ou utiliser le téléphone portable en conduisant. Attention : dans certains pays, il est interdit de téléphoner ou de se servir d'un téléphone portable en conduisant.**

 **Lorsque vous réglez le volume, assurez-vous que vous pouvez encore entendre les bruits extérieurs (avertisseurs, sirènes, etc.).**

 **Attention : votre téléphone portable consomme plus de courant avec la fonction Bluetooth. Nous vous recommandons donc d'utiliser un câble de d'alimentation de téléphone sur voiture du fabricant de votre téléphone portable.**

 **Afin d'assurer une bonne communication et de diminuer l'intensité du rayonnement dans l'habitacle du véhicule, nous recommandons l'utilisation d'une antenne externe à votre téléphone portable. Attention, certains constructeurs automobiles interdisent l'utilisation d'un téléphone portable sans antenne externe. Veuillez respecter les consignes de sécurité du constructeur automobile.**

Caractéristiques principales

- ❑ Supporte la norme internationale Bluetooth pour la communication sans fil.
- ❑ Pas de support spécifique (Cradle) nécessaire pour le téléphone portable.
- ❑ Kit mains-libres duplex.
- ❑ Compatible avec les téléphones portables qui supportent le profil écouteurs* ou mains-libres* Bluetooth (spécification Bluetooth 1.1).
- ❑ Fonctions étendues via le CI 3000 optionnel.
- ❑ Connectable sur les systèmes audio VDO Dayton ou les systèmes de radionavigation (câble adaptateur CA 3020 ou CA 3021 nécessaire).
- ❑ Contrôle via la télécommande à infrarouge ou le système de navigation (seulement avec le CI 3000 optionnel).
- ❑ DSP intégré (signal numérique) pour une restitution du son sans écho et la suppression des bruits parasites.
- ❑ Déclenchement de la reconnaissance vocale du téléphone portable (selon le modèle de téléphone).
- ❑ Mise en sourdine automatique de l'autoradio.

Fonctions



Le terminal mains-libres Bluetooth CIX 3000 Blue vous offre différentes possibilités d'installer de manière simple un dispositif mains-libres dans votre véhicule, sans aucun câble relié au téléphone portable. Selon la configuration du système, vous pouvez contrôler les fonctions principales du téléphone portable, soit via la télécommande à infrarouge fournie, soit via le système de navigation VDO Dayton grâce au CI 3000.

La restitution du son s'effectue via le haut-parleur fourni ou via le câble optionnel branché sur un autoradio ou un système de navigation VDO Dayton, ou tout autre système de navigation ayant une entrée téléphonique.

*¹⁾ Vous trouverez tous les téléphones portables supportés sur le site Internet www.vdodayton.com.

Fonctions principales

■ Sélection du profil Bluetooth

- 📞 Mettez le contact afin d'activer le terminal mains-libres.
- 📞 Appuyez simultanément sur les touches  et  de la télécommande pour commuter entre les profils Bluetooth « Écouteurs » et « Mains-libres ».
- 📎 Le profil par défaut est le profil mains-libres.
- 📞 Le changement de profil est confirmé par un signal sonore et reste activé jusqu'à la prochaine modification :
 - profil mains-libres activé : 3 tonalités aiguës
 - profil écouteurs activé : 3 tonalités graves

Remarque importante :

nous vous recommandons d'utiliser le profil mains-libres lorsque votre téléphone portable supporte celui-ci. Ce profil a été développé spécialement pour les dispositifs mains-libres (par ex. pour une suppression optimale de l'écho et des bruits parasites).

Selon les téléphones portables, certaines fonctions peuvent ne pas être supportées lors de l'utilisation du profil écouteurs. Reportez-vous au paragraphe « Téléphoner avec le profil écouteurs ».

■ Couplage entre le téléphone portable et le CIX 3000 Blue (« Mode pairing »)

Pour pouvoir utiliser le téléphone portable avec le terminal mains-libres CIX 3000 Blue, celui-ci doit l'identifier.

Cette opération ne doit être effectuée qu'une seule fois.

Au total, 5 téléphones portables peuvent être identifiés par le CIX 3000 Blue. En présence de plusieurs téléphones identifiés avec la fonction Bluetooth activée, c'est toujours celui qui a été identifié en premier qui accède au CIX 3000 Blue.

- 📞 Mettez le contact.
- 📞 Appuyez simultanément sur les touches  et  de la télécommande afin d'activer le mode identification.

Vous entendez 2 tonalités graves. Le CIX 3000 Blue attend l'identification d'un téléphone portable Bluetooth.
- 📞 Activez alors la « recherche d'appareils Bluetooth » du téléphone portable afin de le coupler au terminal mains-libres Bluetooth.

Pour de plus amples informations sur l'identification d'appareils Bluetooth avec votre téléphone portable, reportez-vous à son mode d'emploi.
- 📞 Lors du processus d'identification, vous serez invité à saisir un code PIN Bluetooth. Le code PIN correspondant au CIX 3000 Blue est « **1234** ».

Le couplage correct avec un téléphone portable Bluetooth est signalé par 2 tonalités graves et le CIX 3000 passe en mode Standard.

Le terminal mains-libres CIX 3000 Blue est prêt à être utilisé avec le téléphone portable.
- 📎 Il est possible de désactiver la procédure d'identification en appuyant simultanément sur les touches  et .

■ Connexion Bluetooth automatique



Lorsque vous avez correctement couplé le téléphone portable avec le CIX 3000 Blue, les deux appareils se connectent automatiquement l'un à l'autre, dès que vous arrivez à proximité (portée Bluetooth) du terminal mains-libres CIX 3000 Blue activé avec le téléphone portable en service.

Remarque :



Lorsque 5 téléphones portables sont identifiés par le CIX 3000 Blue, lors d'une nouvelle identification, le dernier téléphone identifié (le cinquième) est effacé automatiquement.

■ Réinitialisation du CIX 3000 Blue (Effacer tous les téléphones portables)

Pour effacer tous les téléphones portables identifiés et réinitialiser le terminal mains-libres à ses valeurs par défaut, procédez comme suit :

- Appuyez simultanément sur les touches , **+** et  de la télécommande afin de réinitialiser le CIX 3000 Blue.
- ✎ Si la réinitialisation du dispositif mains-libres est effectuée avec succès, 4 tonalités aiguës sont émises.
- Désormais, vous avez de nouveau la possibilité d'identifier jusqu'à 5 téléphones portables.

■ Marche/Arrêt du CIX 3000 Blue

- Appuyez sur la touche  jusqu'à ce que vous entendiez une tonalité aiguë. Ainsi, vous mettez le terminal mains-libres en mode veille (la connexion Bluetooth avec le téléphone portable est coupée).
- Appuyez sur de nouveau la touche  jusqu'à ce que vous entendiez une tonalité grave pour remettre le terminal mains-libres en marche.

Téléphoner

Les fonctions décrites dans ce paragraphe sont valables avec le profil mains-libres activé. Les fonctions valables avec le profil écouteurs activé sont énumérées dans le paragraphe « Téléphoner avec le profil écouteurs ».

■ Passer un appel avec le téléphone portable

Lorsque vous passez un appel avec le téléphone portable, il passe automatiquement par le terminal mains-libres CIX 3000 Blue.

■ Activer la reconnaissance vocale du téléphone portable (selon le modèle du téléphone)

- Appuyez sur la touche  de la télécommande afin de mettre en marche la reconnaissance vocale du téléphone portable.
- ✎ Pour savoir si votre téléphone portable supporte cette fonction, reportez-vous à son mode d'emploi.

■ Prendre un appel

- Appuyez sur la touche  de la télécommande afin de prendre un appel entrant.

■ Refuser un appel

- Appuyez sur la touche  de la télécommande afin de refuser un appel entrant.

■ Raccrocher

- Appuyez sur la touche  de la télécommande pour raccrocher.





■ Rappel d'un numéro

- ☞ Maintenez la touche  de la télécommande enfoncée afin de rappeler le dernier numéro composé.

■ Commuter entre les modes Privé et Mains-libres

Pendant un appel téléphonique :

- ☞ Appuyez sur la touche  de la télécommande pour commuter entre les modes Mains-libres et Privé (haut-parleur coupé).
-  En mode Privé, vous pouvez poursuivre la conversation téléphonique directement avec le téléphone portable.

■ Régler le volume sonore des communications

Pendant un appel téléphonique :

- ☞ Appuyez sur la touche **+** ou **-** de la télécommande afin de régler le volume sonore de la communication.

■ Régler le volume sonore de la sonnerie

Pendant la sonnerie :





- ☞ Appuyez sur la touche **+** ou **-** de la télécommande afin de régler le volume sonore de la sonnerie.

Téléphoner avec le profil écouteurs

Le profil Bluetooth écouteurs a été spécialement développé pour l'utilisation d'écouteurs reliés au téléphone portable. Les possibilités de suppression de l'écho et des bruits parasites sont réduites par rapport au profil mains-libres.

Si votre téléphone portable ne supporte pas le profil mains-libres, réglez le profil écouteurs comme décrit.

Le CIX 3000 Blue avec profil écouteurs activé supporte les fonctions suivantes (dépend en partie des téléphones portables) :

Touche	Fonction
	Touche multifonction (selon le téléphone portable et le mode activé) : prendre un appel, refuser un appel, activer la reconnaissance vocale, commuter entre les modes Mains-libres et Privé
	identique au profil mains-libres
+	identique au profil mains-libres
-	identique au profil mains-libres
	identique au profil mains-libres
	sans fonction
	sans fonction

Pour de plus amples informations sur les fonctions spécifiques de votre téléphone portable avec le profil écouteurs activé, reportez-vous à son mode d'emploi ou consultez notre site Internet à l'adresse www.vdodayton.com.

Recherche de pannes

Symptômes	Cause possible / Solution
L'appareil ne fonctionne pas.	Les branchements du CIX 3000 Blue sont incorrects. <ul style="list-style-type: none"> • Vérifiez les branchements et les fusibles conformément aux instructions.
Le haut-parleur n'émet aucun son.	Le CIX 3000 Blue n'est pas activé. Mettez le terminal mains-libres en marche comme indiqué dans le manuel, voir page 25.
Le haut-parleur n'émet aucun son ou émet des sons intermittents.	Les branchements du haut-parleur sont incorrects. <ul style="list-style-type: none"> • Vérifiez que le haut-parleur est bien connecté au niveau des attaches rapides.
Le téléphone portable ne trouve pas l'appareil Bluetooth.	Le CIX 3000 Blue et le téléphone portable sont isolés l'un de l'autre (par ex. à cause d'une pièce métallique, du coffre, etc.). La connexion Bluetooth exige une bonne liaison radio entre le CIX 3000 Blue et le téléphone portable.
	Le CIX 3000 n'est pas en mode pairing (couplage) <ul style="list-style-type: none"> • Commutez le CIX 3000 Blue et le téléphone portable en mode pairing, voir page 24.
L'appareil fonctionne, mais ne réagit pas à la télécommande.	La pile de la télécommande est usée. <ul style="list-style-type: none"> • Remplacez la pile usée par une pile neuve de type CR 2025.
	La bande de sûreté du compartiment de la pile est toujours en place. <ul style="list-style-type: none"> • Retirez la bande de sûreté du compartiment de la pile.
	Le récepteur à infrarouge est mal placé (lumière parasite, obstacle) ou mal connecté. <ul style="list-style-type: none"> • Vérifiez l'emplacement du montage et le câblage du récepteur à infrarouge.
L'appareil réagit à la télécommande (tonalités de confirmation), mais je ne peux pas téléphoner.	Le CIX 3000 Blue est en mode veille (connexion Bluetooth coupée). <ul style="list-style-type: none"> • Allumez le CIX 3000 Blue, voir page 25.
Lors du couplage avec le CIX 3000 Blue, le téléphone portable affiche : « Erreur Internet » ou « Erreur de connexion ».	Erreur du téléphone portable. <ul style="list-style-type: none"> • Retirez la batterie du téléphone portable, puis replacez-la.
Mon interlocuteur se plaint d'une mauvaise réception et de bruits parasites.	Emplacement de l'installation du microphone inadéquate. <ul style="list-style-type: none"> • Ne pas monter le microphone près de buses d'aération et ne pas le coller sur une surface métallique.
Forte rétroaction acoustique lors des appels téléphoniques.	Profil Bluetooth (« écouteurs ») réglé incorrect. <ul style="list-style-type: none"> • Commutez sur le profil « mains-libres » afin d'assurer une suppression optimale de l'écho et des bruits parasites.
Le téléphone portable ou le CIX 3000 Blue ne réagissent pas du tout à la télécommande comme il est décrit dans le mode d'emploi.	Profil Bluetooth (« écouteurs ») réglé incorrect. <ul style="list-style-type: none"> • Commutez sur le profil « mains-libres » afin d'assurer la complète fonctionnalité du CIX 3000 Blue et de votre téléphone portable.
La batterie du téléphone portable se décharge plus vite que de coutume.	Lorsque la fonction Bluetooth est activée, le téléphone portable a une consommation électrique sensiblement supérieure. <ul style="list-style-type: none"> • Utilisez le câble de charge approprié pour le téléphone portable (nous vous recommandons d'utiliser seulement des accessoires d'origine fournis par le fabricant du téléphone portable).

Service

Si vous ne parvenez pas à trouver de solution au problème rencontré, contactez le service après-vente VDO Dayton agréé ou notre service Assistance clientèle. Vous trouverez le numéro de téléphone correspondant à votre pays sur Internet :

www.vdodayton.com

Sous réserve d'erreurs et de modifications techniques.

WICHTIGE HINWEISE

- ⚠ Einbau des Systems nur durch geschultes Fachpersonal!**
- ⚠ Qualitätsstandards des Kfz-Handwerks beachten!**
- ⚠ Brandgefahr! Beim Bohren auf verdeckte Kabelbäume, Tank und Kraftstoffleitungen achten!**
- ⚠ Niemals in tragende oder sicherheitsrelevante Karosserieteile bohren!**

Beim Einbau von Komponenten in den Innenraum unbedingt beachten:

- ⚠ Freie Rundumsicht für den Fahrer gewährleisten!**
- ⚠ Erhöhte Verletzungsgefahr bei Unfall! Komponenten nicht im Aufblasbereich des Airbags und nicht in den Kopf- oder Knie-Aufschlagbereich montieren!**
- ⚠ Einbau nur in Fahrzeuge mit 12-V-Bordspannung und Minuspol an Karosserie! Gefahr von Fehlfunktion, Beschädigung und Fahrzeugbrand bei Einbau in ungeeignete Fahrzeuge (z.B. Lkw, Busse)!**
- ⚠ Kabel der Sicherheitssysteme (Airbag etc.) nicht beschädigen! (Leitungen üblicherweise besonders markiert, beispielsweise durch Etiketten.)**
- ⚠ Zur Spannungsprüfung keine Prüflampen verwenden, da durch zu hohe Ströme elektronische Komponenten beschädigt/zerstört werden können.**
- ⚠ Bei Masseanschlüssen an der Karosserie Zahnscheiben unterlegen. Lack sowie Schmutz ggf. vorher entfernen. Blanke Stellen anschließend gegen Korrosion schützen.**
- ⚠ Benutzen Sie nur die mitgelieferten Originalteile um einen einwandfreien Einbau sicherzustellen. Die Benutzung von nichtautorisierter Teilen kann zu Fehlfunktionen führen.**
- ⚠ Gerät nicht an Stellen einbauen, wo es hohen Temperaturen, Staub, Schmutz oder starker Vibration ausgesetzt ist (z.B. durch direkte Sonneneinstrahlung oder Heizungsdüsen).**

Lieferumfang, Abb. 1

- 1** CIX 3000 Blue Bluetooth Hands-free Terminal
- 2** 4 Blechschrauben 4,2 x 16 mm
- 3** Bordnetz-kabel
- 4** Einbau- und Bedienungsanleitung
- 5** Lautsprecher
- 6** Mikrofon
- 7** Infrarot-Empfänger
- 8** Infrarot-Fernbedienung
- 9** 2 Verbindungsbleche
- 10** 2 Schneid-/Klemmverbinder

Empfohlene Einbauorte, Abb. 2

■ CIX 3000 Blue

Das CIX 3000 Blue sollte an einem Ort eingebaut werden, an dem es nicht elektrisch abgeschirmt ist (z.B. nicht unter/hinter Blechteilen, im Kofferraum), um eine einwandfreie Funkverbindung zum Mobiltelefon zu haben, z. B. unter den vorderen Sitzen oder unter dem Armaturenbrett.

 Der Antennenschlitz sollte möglichst in Richtung des Fahrzeuginnenraums gerichtet sein.

■ Mikrofon

Das Mikrofon so montieren, dass die Frontseite (dem Anschlusskabel gegenüberliegende Seite) zum Kopf der telefonierenden Person im Fahrzeug ausgerichtet ist.

Mögliche Einbauorte: A-Säule auf der Fahrerseite oder am Fahrzeughimmel neben der Innenbeleuchtung.

■ Lautsprecher

Der Lautsprecher sollte mindestens 90 cm vom Mikrofon entfernt eingebaut werden, z.B. im Fußraum des Beifahrers.

■ Infrarot-Empfänger

Der Infrarot-Empfänger sollte so platziert werden, dass die Übertragungsstrecke von der IR-Fernbedienung nicht abgeschattet wird, z.B. durch das Lenkrad.

IR-Fenster des Empfängers möglichst in Richtung der späteren Verwendungsposition der Fernbedienung ausrichten.

 Der Infrarot-Empfänger sollte nicht direkter Sonneneinstrahlung ausgesetzt sein, da die Funktion dadurch beeinträchtigt werden kann.

■ Fernbedienung

 Entfernen Sie den Sicherungsstreifen, der aus dem Batteriefach der Fernbedienung herausragt.

 Die Fernbedienung ist nun betriebsbereit.

Hinweise:

Benutzen Sie ausschließlich auslaufsichere Batterien. Auslaufende Batterien können die Fernbedienung oder Ihr Fahrzeug beschädigen.

Setzen Sie die Fernbedienung nicht direkter Sonneneinstrahlung oder großer Hitze aus. Die Batterien entladen sich bei hohen Temperaturen und es besteht Auslaufgefahr.

In vielen Ländern dürfen leere Batterien nicht zusammen mit dem normalen Hausmüll entsorgt werden. Bitte informieren Sie sich über die örtlichen Vorschriften zur Entsorgung verbrauchter Batterien.

Sicherheitsvorkehrungen treffen und Einbau, Abb. 3

⚠ Vor Arbeitsbeginn das Massekabel vom Minuspol der Fahrzeugbatterie abklemmen, um Kurzschlüsse zu vermeiden! Dabei Sicherheitshinweise des Kfz-Herstellers beachten (Alarmanlage, Airbag, Wegfahrsperrung, Radio-Codierung usw.)!

⚠ Das CIX 3000 Blue darf an folgenden Orten auf keinen Fall eingebaut werden:

- In der Nähe von Elektromotoren oder anderen Aggregaten der KFZ-Elektrik.
- In der Nähe von Kabelbäumen der KFZ-Elektrik/Elektronik.
- An Orten, wo es hohen Temperaturen oder direkter Sonneneinstrahlung ausgesetzt ist.
- An Orten mit erhöhter Luftfeuchtigkeit, Spritzwasser oder Schmutz.
- An Orten an denen es elektrisch abgeschirmt ist (z.B. unter/hinter Blechteilen, im Kofferraum).

Bei der Auswahl des Einbauortes sollte außerdem für spätere Nach- oder Umrüstungen auf leichte Zugänglichkeit der Systembus-Steckplätze („Expansion Module“) und der anderen Steckverbinder geachtet werden.

Einbau

Das CIX 3000 Blue kann mit den mitgelieferten Schrauben an einem geeigneten Einbauort festgeschraubt werden. Dazu sind am Gehäuse des CIX 3000 Blue vier Schraubblaschen vorhanden.

Elektrische Anschlüsse

Alle Kabel sorgfältig verlegen. Zur Verkabelung siehe Anschlussbild und unten stehende Tabelle.

1. CIX 3000 Blue als Stand-alone-Lösung (ohne CI 3000), Abb. 4a

■ Stromversorgungskabel „Power/Audio“

Kabelfarbe	Anschluss
Rot	+ 12 V Dauerplus (muss für min. 2 A ausgelegt sein)
Violett	+ 12 V Zündungsplus
Braun	Batterie-Minus (Karosserie)
Weiß/Braun	Stummschaltung (Mute)
Grün	Audio-Ausgang Lautsprecher +
Grün/schwarz	Audio-Ausgang Lautsprecher –

⚠ Elektrische Signale nur an geeignete Anschlußpunkte im Fahrzeug anschließen.

⚠ Bei direktem Anschluss der Dauerplusleitung (rote Leitung) an die Batterie darf die vorhandene Sicherung nicht weiter als 10 - 15 cm vom Pluspol der Batterie entfernt sein. Wenn die Plusleitung verlängert werden muss, muss zusätzlich eine 10-A-Sicherung in der Nähe der Batterie (max. 10 - 15 cm) vorgesehen werden. Bei Nichtbeachtung besteht die Gefahr eines Kabelbrandes!



■ 12-V-Dauerplus (rot):

- ☞ Rotes Kabel an einen geeigneten Anschluss mit 12-V-Dauerplus anschließen.

⚠ Dieser Anschluss muss für einen Strom von mindestens 2 Ampere ausgelegt sein!

■ 12-V Zündung / ACC / Zubehörkontakt (violett):

- ☞ Violette Kabel an einen geeigneten über die Zündung geschalteten 12-V-Stromkreis anschließen (ACC).

■ Batterie-Minus (braun)

- ☞ Braunes Kabel an einen geeigneten Massepunkt der Fahrzeugkarosserie anschließen.

■ Stummschaltung (Mute)

- ☞ Weiß/braunes Kabel an den Mute-Eingang des Autoradios anschließen.

Komponenten anschließen

■ Lautsprecher

- ☞ Verbinden Sie das grüne und das grün/schwarze Kabel des Power/Audio-Kabelbaumes mit Hilfe der mitgelieferten Schneid-/Klemmverbinder mit den Kabeln am Lautsprecher.

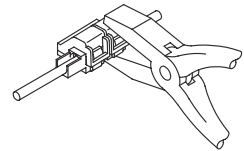
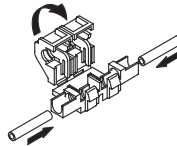

■ Mikrophon

- ☞ Stecken Sie den 2,5 mm Klinkestecker des Mikrophonkabels in die „Microphone“-Buchse am CIX 3000 Blue.

■ Infrarot-Empfänger

- ☞ Stecken Sie den 3,5 mm Klinkestecker des Empfängerkabels in die „Remote Control“-Buchse am CIX 3000 Blue.

2. CIX 3000 Blue mit CI 3000 und Navigationssystem, Abb. 4b

Die Stromversorgung des CIX 3000 Blue erfolgt in diesem Fall über das CI 3000 (siehe Einbauanleitung des CI 3000). Ein gesonderter Anschluss ist somit nicht notwendig.

- ☞ Legen Sie CI 3000 und CIX 3000 Blue auf eine ebene Unterlage.
- ☞ Stecken Sie das CIX 3000 Blue auf den Systembus-Steckplatz („Expansion Module“) des CI 3000.
- ☞ Verbinden Sie die beiden Module mit den mitgelieferten Verbindungsblechen, indem Sie die entsprechenden Gehäuseschrauben entfernen und anschließend zusammen mit den Verbindungsblechen wieder anbringen.

3. CIX 3000 Blue und VDO Dayton Autoradio, Abb. 4c

- ☞ Verbinden Sie das CIX 3000 Blue über das optionale Zubehörkabel CA 3020 mit der Buchse D1' des VDO Dayton Autoradios.
- ☞ Stellen Sie am CIX 3000 eine niedrige Lautstärke ein, um ein Übersteuern am Audiosystem zu verhindern.

⚠ Beachten Sie bitte unbedingt die Hinweise auf der den Adapterkabeln beiliegenden Anleitung und besuchen Sie bei Bedarf unsere unter „Service“ angegebene Webseite.

4. CIX 3000 Blue und 1-DIN-Navigationsradios, Abb. 4d

- ☞ Verbinden Sie das CIX 3000 Blue über das optionale Zubehörkabel CA 3021 mit der RCA/ Cinch-Buchse „Tel-In“ des VDO Dayton Navigationsradios.
- ☞ Schließen Sie die anderen Kabel des CA 3021 so an, wie in der beiliegenden Anleitung gezeigt.
- ☞ Nehmen Sie die entsprechenden Einstellungen im Menü „INITIALISIERUNG“ am Navigationsradio vor.
- ☞ Stellen Sie am CIX 3000 eine niedrige Lautstärke ein, um ein Übersteuern am Audiosystem zu verhindern.

⚠ Beachten Sie bitte unbedingt die Hinweise auf der den Adapterkabeln beiliegenden Anleitung und besuchen Sie bei Bedarf unsere unter „Service“ angegebene Webseite.

Erste Inbetriebnahme und Systemcheck

1. Batterie wieder anklebmen.
2. Einwandfreie Funktion der elektrischen Anlage wiederherstellen (Uhr, Bordcomputer, Alarmanlage, Airbag, Wegfahrsperre, Radio-Codierung usw.).
3. ACC- bzw. Zubehörkontakt des Zündschlosses einschalten.
4. Drücken Sie eine beliebige Taste auf der Fernbedienung.
Sind ein oder mehrere tiefe Töne zu hören, ist das CIX 3000 Blue richtig angeschlossen.
5. Bluetooth am Mobiltelefon aktivieren. Bluetooth-Kopplung mit dem Mobiltelefon vornehmen, wie in der Bedienungsanleitung beschrieben, siehe Seite 36.
6. Testanruf tätigen und die Funktion des CIX 3000 Blue Hands-free Terminals und der Fernbedienung überprüfen.

Hinweis zu Bestätigungstönen

Erfolgt die Audiowiedergabe über ein Audiosystem, werden bei einfachen Tastendrücker auf der Fernbedienung keine Bestätigungstöne über das Audiosystem wiedergegeben. Wenn Grundeinstellungen vorgenommen werden, wie z.B. Starten des Kopplungsvorgangs oder Zurücksetzen des Systems, sind Bestätigungstöne zu hören!

Fahrzeugfunktionen überprüfen

⚠ Sicherheitsrelevante Fahrzeugfunktionen nur im Stand bzw. bei nur geringer Geschwindigkeit überprüfen! Prüfung nur auf freier Fläche durchführen!

Bremssystem, Alarmanlage, Beleuchtungsanlage, Wegfahrsperre, Tacho, Bordcomputer, Radio (Codierung!) und HiFi-Anlage, Uhr.

Service

Für aktuelle Informationen und die Kompatibilitätsliste hinsichtlich der unterstützten Mobiltelefone besuchen Sie bitte unsere Webseite:

www.vdodayton.com

oder nehmen Sie Kontakt zu einem VDO Dayton Vertragshändler auf.

Technische Änderungen und Irrtümer vorbehalten.

Hinweise zur Bedienungsanleitung

Um das Lesen dieser Bedienungsanleitung zu erleichtern werden die folgenden Lesehilfen verwendet:

 fordert Sie auf, etwas zu tun.

 gibt Ihnen Zusatzinfos.

kennzeichnet eine Aufzählung.

▶ zeigt an, dass das aktuelle Thema auf der nächsten Seite weitergeführt wird.

 **Ein Sicherheits- bzw. Warnhinweis enthält wichtige Informationen zur sicheren Benutzung Ihres Gerätes. Bei Nichtbeachtung dieses Hinweises kann Gefahr für Sachschäden oder Schäden an Leib oder Leben entstehen. Bitte beachten Sie daher diese Hinweise besonders sorgfältig.**

Hinweise zu Mobiltelefonen

Einge Funktionen, wie z. B. das Starten der Spracherkennung, sind abhängig vom jeweiligen Mobiltelefon. Es kann nicht gewährleistet werden, dass alle beschriebenen Funktionen von allen Mobiltelefonen mit Bluetooth unterstützt werden!

Die Liste der aktuell getesteten Mobiltelefone finden Sie auf unserer Internetseite www.vdodayton.com.

Hinweis zu Bestätigungstönen

Erfolgt die Audiowiedergabe über ein Audiosystem, werden bei einfachen Tastendrücken auf der Fernbedienung keine Bestätigungstöne über das Audiosystem wiedergegeben.

Wenn Grundeinstellungen vorgenommen werden, wie z.B. Starten des Kopplungsvorgangs oder Zurücksetzen des Systems, sind Bestätigungstöne zu hören!

ACHTUNG!

Wichtige Hinweise für den sicheren Gebrauch

 **Schalten Sie das Gerät in Bereichen aus, in denen der Betrieb elektrischer Geräte bzw. HF-Funkgeräte nicht gestattet ist. Beachten Sie die diesbezüglichen Hinweiszeichen.**

 **Beachten Sie bitte eventuelle landesspezifische Regelungen zur Benutzung von Bluetooth Geräten.**

 **Zur Sicherheit sollte der Fahrer während der Fahrt nicht telefonieren oder das Mobiltelefon anderweitig bedienen. Beachten Sie, dass es in einigen Ländern verboten ist, während des Fahrens zu telefonieren oder das Mobiltelefon zu bedienen.**

 **Bitte achten Sie bei der Lautstärkeinstellung darauf, dass Sie Verkehrsgeräusche (Hupen, Sirenen, Einsatzfahrzeuge, usw.) noch hören können.**

 **Bitte beachten Sie, dass Ihr Mobiltelefon mit eingeschalteter Bluetooth-Funktion einen höheren Stromverbrauch hat als ohne. Wir empfehlen daher den Einsatz eines geeigneten Original KFZ-Ladekabels Ihres Mobiltelefonherstellers.**

 **Um eine gute Verbindung zu gewährleisten und um die Strahlungsintensität im Fahrzeuginnenraum zu verringern, empfehlen wir die Verwendung einer Außenantenne an Ihrem Mobiltelefon. Beachten Sie bitte, dass einige Fahrzeughersteller die Benutzung von Mobiltelefonen ohne Außenantenne verbieten. Bitte beachten Sie die Sicherheitshinweise des jeweiligen Fahrzeugherstellers.**

Eigenschaften

- Unterstützt den weltweiten Bluetooth Standard für kabellose Kommunikation.
- Keine spezielle Halterung (Cradle) für das Mobiltelefon erforderlich.
- Vollduplex Freisprecheinrichtung.
- Kompatibel mit Mobiltelefonen, die das Bluetooth Headset*- oder Hands-free*- Profil unterstützen (Bluetooth Spezifikation 1.1).
- Erweiterte Funktionen in Verbindung mit dem optionalen CI 3000.
- Anschließbar an VDO Dayton Audiosysteme bzw. Radionavigationssysteme (Adapterkabel CA 3020 oder CA 3021 erforderlich)
- Bedienung über IR Fernbedienung oder über das Navigationssystem (nur in Verbindung mit dem optionalen CI 3000).
- Integrierter DSP (Digitaler Signalprozessor) für echofreie Sprachwiedergabe und Rauschunterdrückung.
- Starten der Spracherkennung des Mobiltelefons (abhängig vom Mobiltelefon).
- Automatische Stummschaltung des Autoradios.

Funktion



Das CIX 3000 Blue-Bluetooth Hands-free Terminal bietet Ihnen unterschiedliche Möglichkeiten, eine Freisprecheinrichtung mit geringem Aufwand in Ihrem Fahrzeug zu installieren, ganz ohne Kabel zum Mobiltelefon. Je nach Systemkonfiguration können Sie die grundlegenden Funktionen des Mobiltelefons entweder über die mitgelieferte IR-Fernbedienung, oder - in Verbindung mit dem CI 3000 - über ein VDO Dayton Navigationssystem steuern.

Die Audiowiedergabe erfolgt über den mitgelieferten Lautsprecher oder über optionale Zubehörkabel an VDO Dayton Radios und Radionavigationssysteme oder andere Radiosysteme mit Telefoneingang.

^{*)} Alle unterstützten Mobiltelefone finden Sie unter www.vdodayton.com.

Grundlegende Funktionen

■ Bluetooth-Profil auswählen

- ☞ Schalten Sie die Zündung ein, um das Hands-free Terminal zu aktivieren.
- ☞ Drücken Sie gleichzeitig die Tasten  und  auf der Fernbedienung, um zwischen den Bluetooth-Profilen „Headset“ und „Hands-free“ umzuschalten.
- 🔧 Das Hands-free-Profil ist werkseitig als Standard eingestellt.
- ☞ Der Wechsel des Profils wird durch ein akustisches Signal bestätigt und bleibt bis zur nächsten Änderung aktiv:
 - Hands-Free-Profil aktiviert: 3 hohe Töne
 - Headset-Profil aktiviert: 3 tiefe Töne

Wichtiger Hinweis:

Wir empfehlen Ihnen, das Hands-free-Profil zu verwenden, wenn Ihr Mobiltelefon dieses Profil unterstützt. Dieses Profil wurde speziell für den Einsatz mit Freisprecheinrichtungen entwickelt (z.B. für optimale Echo- und Rauschunterdrückung).



Bei Verwendung des Headset-Profiles werden je nach Mobiltelefon eventuell nicht alle Funktionen unterstützt. Siehe Abschnitt „Telefonieren mit Headset-Profil“.

■ Kopplung zwischen Mobiltelefon und dem CIX 3000 Blue („Pairing“-Modus)

Um das Mobiltelefon mit dem CIX 3000 Blue Hands-free Terminal betreiben zu können, muss dieses am CIX 3000 Blue angemeldet werden.



Dieser Vorgang muss nur einmalig durchgeführt werden.

Insgesamt 5 Mobiltelefone können am CIX 3000 Blue angemeldet werden. Bei Anwesenheit von mehreren angemeldeten Telefonen mit aktivierter Bluetooth-Funktion hat immer das Telefon Zugriff auf das CIX 3000 Blue, das vor den anderen angemeldet war.

- ☞ Schalten Sie die Zündung ein.
- ☞ Drücken Sie gleichzeitig die Tasten  und  auf der Fernbedienung, um den Anmelde-Modus zu aktivieren.

Sie hören 2 tiefe Töne. Das CIX 3000 Blue wartet nun auf die Anmeldung eines Bluetooth Mobilfunktelefons.
- ☞ Aktivieren Sie anschließend am Mobilfunktelefon die „Suche nach Bluetooth-Geräten“, um das Koppeln mit dem Bluetooth Hands-free Terminal einzuleiten.

Nähere Informationen zum Anmelden von Bluetooth-Geräten an Ihrem Mobiltelefon entnehmen Sie bitte der Bedienungsanleitung des Mobiltelefons.
- ☞ Während des Kopplungsvorganges werden Sie aufgefordert, eine Bluetooth-PIN einzugeben. Die PIN für das CIX 3000 Blue lautet „1234“.

Die erfolgreiche Kopplung mit einem Bluetooth Mobilfunktelefon wird durch 2 hohe Töne signalisiert und das CIX 3000 Blue wechselt in den Standardmodus.
Nun ist das CIX 3000 Blue Hands-free Terminal zusammen mit dem Mobiltelefon betriebsbereit.
- 🔧 Der Kopplungsvorgang kann durch das gleichzeitige Drücken der Tasten  und  wieder ausgeschaltet werden.

■ **Automatische Bluetooth-Verbindung**



Wenn Sie ein Mobiltelefon erfolgreich mit dem CIX 3000 Blue gekoppelt haben, verbinden sich die beiden Geräte automatisch, sobald Sie mit dem betriebsbereiten Mobiltelefon in die Nähe (Bluetooth-Reichweite) des eingeschalteten Hands-free Terminals CIX 3000 Blue kommen.

Hinweis:



Wenn bereits 5 Mobiltelefone am CIX 3000 Blue angemeldet sind, wird bei Anmeldung eines weiteren Telefons das zuletzt (als fünftes) angemeldete Telefon automatisch gelöscht.

■ **CIX 3000 Blue zurücksetzen (Alle Mobiltelefone abmelden)**

Um alle angemeldeten Mobiltelefone abzumelden und das Hands-free Terminal auf seine Standardwerte zurückzusetzen, gehen Sie wie folgt vor:

- ☞ Drücken Sie gleichzeitig die Tasten ,  und  auf der Fernbedienung, um das CIX 3000 Blue zurückzusetzen.
- 📎 Das erfolgreiche Zurücksetzen der Freisprecheinrichtung wird durch 4 hohe Töne bestätigt.
- ☞ Sie haben nun wieder die Möglichkeit, bis zu 5 Mobiltelefone anzumelden.

■ **CIX 3000 Blue ein-/ausschalten**

- ☞ Drücken Sie die -Taste so lange, bis Sie einen hohen Ton hören. Damit schalten Sie das Hands-free Terminal in den Stand-by-Modus (die Bluetooth-Verbindung zum Mobiltelefon wird ausgeschaltet).
- ☞ Drücken Sie die -Taste erneut so lange, bis Sie einen tiefen Ton hören, um das Hands-free Terminal wieder einzuschalten.

Telefonieren

Die in diesem Abschnitt beschriebenen Funktionen gelten in Verbindung mit aktiviertem Hands-free-Profil. Im Abschnitt „Telefonieren mit Headset-Profil“ sind die Funktionen mit aktiviertem Headset-Profil aufgeführt.

■ **Anruf mit dem Mobiltelefon tätigen**

Wenn Sie einen Anruf über das Mobiltelefon starten, wird das Telefonat automatisch über das CIX 3000 Blue Hands-free Terminal abgewickelt.

■ **Spracherkennung des Mobiltelefons aktivieren (abhängig vom Mobiltelefon)**

- ☞ Drücken Sie die -Taste auf der Fernbedienung, um die Spracherkennung des Mobiltelefons zu starten.
- 📎 Ob Ihr Mobiltelefon diese Funktion unterstützt, erfahren Sie in der Bedienungsanleitung des Mobiltelefons.

■ **Anruf entgegennehmen**

- ☞ Drücken Sie die -Taste auf der Fernbedienung, um einen ankommenden Anruf anzunehmen.

■ **Anruf ablehnen**

- ☞ Drücken Sie die -Taste auf der Fernbedienung, um einen ankommenden Anruf abzulehnen.

■ **Anruf beenden**

- ☞ Drücken Sie die -Taste auf der Fernbedienung, um einen aktiven Anruf zu beenden.



■ Wahlwiederholung

- ☞ Drücken Sie die -Taste auf der Fernbedienung lange, um die zuletzt gewählte Telefonnummer erneut zu wählen.

■ Umschalten zwischen Privat und Hands-free Modus

Während eines Telefonats:

- ☞ Drücken Sie die -Taste auf der Fernbedienung, um zwischen Freisprechen und Privat (Lautsprecher aus) umzuschalten.
- ☞ Im Privat-Modus können Sie das Telefonat direkt mit dem Mobiltelefon fortsetzen.

■ Gesprächslautstärke einstellen

Während eines Anrufes:

- ☞ Drücken Sie die **+**- bzw. die **-**-Taste auf der Fernbedienung, um die Gesprächslautstärke einzustellen.

■ Klingellautstärke einstellen

Während des Klingelns:





- ☞ Drücken Sie die **+**- bzw. die **-**-Taste auf der Fernbedienung, um die Lautstärke des Klingeltones einzustellen.

Telefonieren mit Headset-Profil

Das Bluetooth Headset-Profil wurde speziell für die Verwendung von Headsets in Verbindung mit einem Mobiltelefon entwickelt. Es bietet gegenüber dem Hands-free-Profil nur eingeschränkte Möglichkeiten der Echo- und Rauschunterdrückung.

Sollte Ihr Mobiltelefon das Hands-free-Profil nicht unterstützen, müssen Sie wie beschrieben das Headset-Profil einstellen.

Folgende Funktionen werden vom CIX 3000 Blue bei aktiviertem Headset-Profil unterstützt (teilweise abhängig vom Mobiltelefon):

Taste	Funktion
	Multifunktions-taste (je nach Mobiltelefon und Betriebszustand): Anruf annehmen, Anruf ablehnen, Spracherkennung starten, Umschalten zwischen Freisprechen und Privat
	wie bei Hands-free-Profil
+	wie bei Hands-free-Profil
-	wie bei Hands-free-Profil
	wie bei Hands-free-Profil
	keine Funktion
	keine Funktion

Für weitere Informationen zu den spezifischen Funktionen Ihres Mobiltelefons bei aktiviertem Headset-Profil sehen Sie bitte in der Bedienungsanleitung des Mobiltelefons nach oder besuchen Sie unsere Webseite www.vdodayton.com.

Fehlersuche

Symptome	Mögliche Ursache / Abhilfe
Gerät funktioniert nicht.	CIX 3000 Blue falsch angeschlossen. <ul style="list-style-type: none"> Überprüfen Sie Anschlüsse und Sicherungen gemäß der Anschlussanleitung.
Kein Ton aus dem Lautsprecher.	CIX 3000 Blue nicht eingeschaltet. Schalten Sie das Handsfree Terminal ein, wie in der Anleitung beschrieben, siehe Seite 37.
Kein oder unterbrochener Ton aus dem Lautsprecher.	Lautsprecher nicht korrekt angeschlossen. <ul style="list-style-type: none"> Überprüfen Sie, ob der Lautsprecher korrekt mit den Schnellverbindern angeschlossen ist.
Mobiltelefon findet das Bluetooth-Gerät nicht.	CIX 3000 Blue und Mobiltelefon sind elektromagnetisch voneinander abgeschirmt (z.B. hinter Blechteilen, im Kofferraum, etc.). Für eine Bluetooth-Verbindung muss eine Funkstrecke zwischen CIX 3000 Blue und Mobiltelefon bestehen.
	CIX 3000 Blue nicht im Pairing-Modus (Kopplung) <ul style="list-style-type: none"> Schalten Sie das CIX 3000 Blue und das Mobiltelefon in den Pairing-Modus, siehe Seite 36.
Gerät funktioniert zwar, reagiert aber nicht auf die Fernbedienung.	Batterie in der Fernbedienung leer. <ul style="list-style-type: none"> Leere Batterie mit vollen des Typs CR 2025 ersetzen.
	Sicherungsstreifen im Batteriefach der Fernbedienung nicht entfernt. <ul style="list-style-type: none"> Entfernen Sie den Sicherungsstreifen aus dem Batteriefach.
	IR-Empfänger nicht gut platziert (Fremdlicht, abgedeckt) bzw. nicht angeschlossen. <ul style="list-style-type: none"> Montageposition und Verkabelung des IR-Empfängers überprüfen.
Gerät reagiert auf die Fernbedienung (Bestätigungstöne), aber ich kann nicht telefonieren.	CIX 3000 Blue ist in den Stand-by Modus geschaltet (Bluetooth-Verbindung aus). <ul style="list-style-type: none"> Schalten Sie das CIX 3000 Blue ein, siehe Seite 37.
Mobiltelefon zeigt bei der Kopplung mit dem CIX 3000 Blue an: „Interner Fehler“ oder „Verbindungsfehler“.	Fehler des Mobiltelefons. <ul style="list-style-type: none"> Akku des Mobiltelefons entfernen und wieder aufstecken.
Meine Gesprächspartner beschwerten sich über eine schlechte Verständlichkeit und starke Nebengeräusche.	Falscher Einbauort des Mikrofons. <ul style="list-style-type: none"> Mikrofon nicht in der Nähe von Lüftungsdüsen montieren und nicht auf Metallflächen kleben.
Starke Rückkopplung beim Telefonieren.	Falsches Bluetooth Profil („Headset“) eingestellt. <ul style="list-style-type: none"> Stellen Sie das „Hands-free“ Profil ein, um optimale Echo- und Rauschunterdrückung zu gewährleisten.
Das Mobiltelefon bzw. das CIX 3000 Blue reagieren ganz anders auf die Tasten der Fernbedienung als in der Bedienungsanleitung beschrieben.	Falsches Bluetooth Profil („Headset“) eingestellt. <ul style="list-style-type: none"> Stellen Sie das „Hands-free“ Profil ein, um die volle Funktionalität des CIX 3000 Blue und Ihres Mobiltelefons zu gewährleisten.
Akku des Mobiltelefons ist schneller leer als normal.	Bei eingeschalteter Bluetooth Funktion hat das Mobiltelefon einen deutlich höheren Stromverbrauch. <ul style="list-style-type: none"> Verwenden Sie ein geeignetes Ladekabel für das Mobiltelefon. (Wir empfehlen, nur Original-Zubehör des Mobiltelefonherstellers zu verwenden).

Service

Sollten Sie keine Lösung für das aufgetretene Problem finden, wenden Sie sich an einen autorisierten VDO Dayton Service oder rufen Sie unseren Customer Helpdesk an. Die Rufnummer für Ihr Land finden Sie im Internet unter:

www.vdodayton.com

Technische Änderungen und Irrtümer vorbehalten.

BELANGRIJKE AANWIJZINGEN

- ⚠** Het systeem dient alleen door geschoold vakpersoneel te worden ingebouwd!
- ⚠** Neem alle kwaliteitsstandaards van de automobiellndustrie in acht!
- ⚠** Brandgevaar! Let bij het boren op verdeckte kabelbomen, tank en brandstofleidingen!
- ⚠** Boor nooit in dragende delen of veiligheidsonderdelen van de carrosserie!

Neem bij het inbouwen van componenten in het interieur in elk geval het volgende in acht:

- ⚠** Zorg ervoor dat de bestuurder vrij uitzicht heeft!
- ⚠** Vergrote kans op verwondingen bij aanrijdingen! Monteer geen componenten in de actieradius van de airbag en niet op plaatsen waar de inzittenden hun hoofd of knieën kunnen stoten!
- ⚠** De installatie mag alleen in auto's met 12 V-boordspanning en de minpool aan de carrosserie worden uitgevoerd! Installatie in ongeschikte auto's (bijv. vrachtwagens, bussen) kan storingen, beschadiging of brand veroorzaken!
- ⚠** De kabels van de veiligheidssystemen (airbags enz.) mogen niet worden beschadigd! (Deze zijn meestal speciaal gemarkeerd, bijvoorbeeld met labels.)
- ⚠** Gebruik geen testlampen om spanning te zoeken: door de te hoge stroomsterkte kunnen de elektronische componenten worden beschadigd/vernield.
- ⚠** Leg tandveerringen onder de massaverbindingen met de carrosserie. Verwijder van tevoren zo nodig de lak en het vuil. Bescherm blanke delen vervolgens tegen corrosie.
- ⚠** Gebruik alleen de meegeleverde originele onderdelen om een correcte montage te garanderen. Het gebruik van niet toegelaten onderdelen kan leiden tot storingen.
- ⚠** Monteer het toestel niet op plaatsen waar hoge temperaturen, stof, vuil of sterke trillingen voorkomen (bijv. door direct zonlicht of verwarmingsroosters).

Geleverde onderdelen, afb. 1

- 1** CIX 3000 Blue Bluetooth handsfree terminal
- 2** 4 plaatschroeven 4,2 x 16 mm
- 3** Boordnetkabel
- 4** Montage- en bedieningshandleiding
- 5** Luidspreker
- 6** Microfoon
- 7** Infrarood ontvanger
- 8** Infraroodafstandsbediening
- 9** 2 verbindingssplaten
- 10** 2 snijbinders/klemmen

Aanbevolen inbouwpunten, afb. 2

■ CIX 3000 Blue

Monteer de CIX 3000 Blue op een plaats die niet is afgeschermd van elektromagnetische straling (dus niet onder/achter metaalplaten of in de kofferruimte), om een goede verbinding met de mobiele telefoon te behouden. Plaats het apparaat bijvoorbeeld onder de voorstoelen of onder het dashboard.

 De antennesleuf moet bij voorkeur naar het midden van het interieur zijn gericht.

■ Microfoon

Monteer de microfoon zodanig dat de voorkant (de kant tegenover de aansluitkabel) naar het hoofd van de persoon is gericht die meestal telefoneert.

Mogelijke inbouwplaatsen: A-stijl aan de kant van de bestuurder of het dak naast de binnenverlichting.

■ Luidspreker

De luidspreker moet op minimaal 90 cm van de microfoon worden ingebouwd, bijv. in de beenruimte van de rijder.

■ Infrarood ontvanger

De infrarood ontvanger moet zo worden geplaatst dat het transmissietraject van de infrarood afstandsbediening niet wordt afgedekt door bijv. het stuurwiel.

Draai het infrarood venster op de ontvanger zo mogelijk in de richting van de plaats waar de afstandsbediening zal worden gebruikt.

 De infrarood ontvanger mag niet worden blootgesteld aan direct zonlicht omdat zonlicht de werking van de ontvanger kan beïnvloeden.

■ Afstandsbediening

 Verwijder de beveiligingsstrook die uit het batterijvak van de afstandsbediening steekt.

 De afstandsbediening is nu bedrijfsklaar.

Aanwijzingen:

Gebruik uitsluitend batterijen die niet leeglopen. Leeglopende batterijen kunnen de afstandsbediening of uw auto beschadigen.

Stel de afstandsbediening niet bloot aan direct zonlicht of extreme hitte. De batterijen ontladen zich bij hoge temperaturen en er bestaat gevaar voor uitlopen.

In veel landen mogen lege batterijen niet bij het normale huisvuil worden gegooid.

Informeert u zich over de plaatselijke voorschriften voor de afvoer van lege batterijen.

Veiligheidsmaatregelen en montage, afb. 3

⚠ Voordat u met de montagewerkzaamheden begint, moet u de massakabel van de minpool van de accu losmaken om kortsluiting te voorkomen! Neem hierbij de veiligheidsaanwijzingen van de autofabrikant in acht (alarmsysteem, airbag, startblokkering, radiocodering enz.)!

⚠ De CIX 3000 Blue mag in geen geval op de volgende plaatsen worden ingebouwd:

- In de buurt van elektromotoren of andere elektrische componenten van de auto.
- In de buurt van de kabelbomen, horende bij het elektrische/elektronische systeem van de auto.
- Op punten die aan hoge temperaturen of directe zonnestraling zijn blootgesteld.
- Op punten die aan een hoge luchtvochtigheid, spatwater of vuil zijn blootgesteld.
- Op punten die zijn afgeschermd van elektromagnetische straling (bijv. onder/achter metaalplaten of in de kofferruimte).

Houd bij de keuze van de plaats bovendien rekening met een goede toegankelijkheid van de systeembus-aansluitingen ('Expansion Module') en de andere stekkerverbindingen i.v.m. latere uitbreidingen of veranderingen.

Montage

De CIX 3000 Blue kan met de meegeleverde schroeven op een geschikte plaats worden vastgeschroefd. Daartoe zijn in het huis van de CIX 3000 Blue vier schroefgaten aangebracht.

Elektrische aansluitingen

Breng alle kabels zorgvuldig aan. Zie voor het leggen van de kabels het aansluitschema en de onderstaande tabel.

1. CIX 3000 Blue als stand-alone apparaat (zonder de CI 3000), afb. 4a

■ Voedingskabel "Power/Audio"

Kabelkleur	Aansluiting
Rood	+ 12 V constant plus (moet geschikt zijn voor min. 2 A)
Paars	+ 12 V ontstekingsplus
Bruin	Minpool accu (carrosserie)
Wit/Bruin	Geluidsonderdrukking (mute)
Groen	Audio-uitgang luidspreker (+)
Groen/Zwart	Audio-uitgang luidspreker (-)

⚠ Sluit de kabels alleen op geschikte punten in de auto aan.

⚠ Wanneer de constant-plusleiding (rood) direct op de accu wordt aangesloten, mag de aanwezige zekering niet verder dan 10 - 15 cm van de pluspool van de accu zijn verwijderd. Wanneer de plusleiding verlengd moet worden, moet bovendien een zekering van 10 A in de buurt van de accu worden aangesloten (max. afstand 10 - 15 cm). Wanneer deze zekering ontbreekt, kan er een kabelbrand ontstaan!



■ 12 V continuplus (rood):

- ☞ Sluit de rode kabel aan op een geschikte aansluiting met 12 V constant plus.

⚠ Deze aansluiting moet geschikt zijn voor een stroom van ten minste 2 ampère!

■ 12 V ontsteking / ACC / accessoirecontact (paars):

- ☞ Sluit de paarse kabel aan op een geschikte, via het contact geschakelde, 12 V stroomkring (ACC).

■ Minpool accu (bruin)

- ☞ Sluit de bruine kabel op een geschikt massapunt van de carrosserie aan.

■ Geluidsonderdrukking (Mute)

- ☞ Sluit de wit/bruine kabel op de mute-ingang van de autoradio aan.

Componenten aansluiten

■ Luidspreker

- ☞ Verbind de groene en de groen-zwarte kabel van de Power/Audio-kabeltros met behulp van de meegeleverde snijbinders/klemmen met de kabels van de luidspreker.

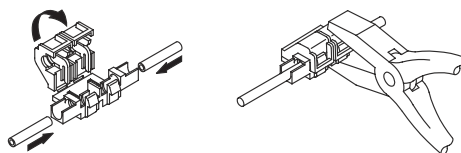

■ Microfoon

- ☞ Steek de 2,5 mm-stekkerpen van de microfoonkabel in de "Microphone"-bus op de CIX 3000 Blue.

■ Infrarood ontvanger

- ☞ Steek de 3,5 mm-stekkerpen van de ontvangerkabel in de "Remote control"-bus op de CIX 3000 Blue.

2. CIX 3000 Blue met CI 3000 en navigatiesysteem, afb. 4b

De stroomvoorziening voor de CIX 3000 Blue verloopt in dit geval over de CI 3000 (zie de montage-instructies voor de CI 3000). Een afzonderlijke aansluiting is dus niet nodig.





- ☞ Plaats de CI 3000 en de CIX 3000 Blue op een vlakke ondergrond.
- ☞ Sluit de CIX 3000 Blue aan op de systeembus-aansluiting ('expansion module') van de CI 3000.
- ☞ Verbind de beide modules met de meegeleverde verbindingsplaten. Schroef hiertoe de juiste schroeven uit de behuizing los en schroef ze vervolgens met de verbindingsplaten weer vast.

3. CIX 3000 Blue en VDO Dayton-autoradio, afb. 4c

- ☞ Verbind de CIX 3000 Blue via de optionele accessoirekabel CA 3020 met bus 'D1' van de VDO Dayton-autoradio.
- ☞ Stel op de CIX 3000 een laag volume in om oversturing van het audiosysteem te verhinderen.

⚠ Raadpleeg de aanwijzingen in de handleiding die bij de adapterkabel wordt geleverd en bezoek indien nodig onze website die is vermeld in de paragraaf "Service".

4. CIX 3000 Blue en 1DIN-radio met geïntegreerd navigatiesysteem, afb. 4d

-  Verbind de CIX 3000 Blue via de optionele accessoirekabel CA 3021 met de RCA/Cinch-bus "Tel-In" op de VDO Dayton-radio met geïntegreerd navigatiesysteem.
-  Sluit de andere kabels van de CA 3021 aan volgens de instructies in de meegeleverde handleiding.
-  Maak de gewenste instellingen in het menu "Standaardinstelling" op het navigatiesysteem.
-  Stel op de CIX 3000 een laag volume in om oversturing van het audiosysteem te verhinderen.

 **Raadpleeg de aanwijzingen in de handleiding die bij de adapterkabel wordt geleverd en bezoek indien nodig onze website die is vermeld in de paragraaf "Service".**

Eerste ingebruikneming en systeemcontrole

1. Sluit de accu weer aan.
2. Zorg voor een correcte werking van het elektrische systeem (klok, boordcomputer, alarmsysteem, airbag, startblokkering, radiocodering, enz.).
3. Schakel het ACC- of accessoirecontact van het contactslot in.
4. Druk op een toets van de afstandsbediening.
Als u een of meer lage tonen hoort, is de CIX 3000 Blue correct aangesloten.
5. Activeer Bluetooth op de mobiele telefoon. Volg de instructies in de bedieningshandleiding voor het maken van de verbinding tussen Bluetooth en de mobiele telefoon, zie pagina 48.
6. Maak een testoproep en controleer de functie van de CIX 3000 Blue handsfree terminal en de afstandsbediening.

Bevestigingstonen

Wanneer de audioweergave via een audiosysteem plaatsvindt, worden bij het indrukken van de toetsen op de afstandsbediening geen bevestigingstonen via het audiosysteem weergegeven. Tijdens basisinstellingen, zoals het starten van de koppelingsprocedure of het resetten van het systeem, klinken bevestigingstonen.

Functies van de auto controleren

 **Controleer de veiligheidsfuncties van de auto alleen als deze stilstaat of bij een lage snelheid! Voer de controle alleen in de vrije ruimte uit!**

Controleer het remsysteem, het alarmsysteem, het verlichtingssysteem, de startblokkering, de kilometerteller, de tripcomputer, de radio (codering!), de hifi-installatie en de klok.

Service

Bezoek onze website voor actuele informatie en de lijst van ondersteunde mobiele telefoons:





www.vdodayton.com

of neem contact op met een VDO Dayton-dealer.

Technische wijzigingen en vergissingen voorbehouden.

Gebruikte symbolen

Om u het lezen van deze gebruiksaanwijzing te vergemakkelijken, worden de volgende symbolen gebruikt:

-  geeft aan dat u iets moet doen.
-  geeft u extra informatie.
-  geeft een opsomming aan.
-  geeft aan dat het desbetreffende onderwerp op de volgende bladzijde wordt vervolgd.

 **Een veiligheidsaanwijzing of waarschuwing bevat belangrijke informatie over het veilige gebruik van het apparaat. Indien deze aanwijzing niet wordt opgevolgd, bestaat er kans op materiële schade of verwondingen. Volg deze aanwijzingen daarom altijd nauwkeurig op.**

Mobiele telefoons

Sommige functies, zoals het starten van de spraakherkenning, zijn afhankelijk van de betreffende mobiele telefoon. Er kan niet worden gegarandeerd dat alle functies die hier worden beschreven, door alle mobiele telefoons met Bluetooth worden ondersteund. De lijst met geteste mobiele telefoons vindt u op onze website op www.vdodayton.com.

Bevestigingstonen

Wanneer de audioweergave via een audiosysteem plaatsvindt, worden bij het indrukken van de toetsen op de afstandsbediening geen bevestigingstonen via het audiosysteem weergegeven. Tijdens basisinstellingen, zoals het starten van de koppelingsprocedure of het resetten van het systeem, klinken bevestigingstonen.

BELANGRIJK!

Belangrijke aanwijzingen voor een veilig gebruik

 **Schakel het apparaat uit in een omgeving waar het gebruik van elektrische apparaten of zendapparatuur met een hoge frequentie niet is toegestaan. Let op de desbetreffende aanwijzingen.**

 **Neem de regels voor het gebruik van Bluetooth-apparatuur in acht die eventueel gelden in het land waar u zich bevindt.**

 **Om veiligheidsredenen is het raadzaam dat de bestuurder tijdens het rijden niet telefoneert of op andere wijze de mobiele telefoon bedient. Houd er rekening mee dat het in sommige landen niet is toegestaan tijdens het rijden te telefoneren of de mobiele telefoon te bedienen.**

 **Zorg ervoor dat u het volume zodanig instelt dat u het verkeer om u heen nog kunt horen (claxons, sirenes, ambulances enz.).**

 **Vergeet niet dat de mobiele telefoon met ingeschakelde Bluetooth-functie een hoger stroomverbruik heeft dan zonder deze functie. Wij raden u aan de originele oplaadkabel van de mobiele-telefoonfabrikant te gebruiken.**

 **Gebruik voor een goede ontvangst de buitenantenne van de mobiele telefoon. Met een buitenantenne neemt bovendien de hoeveelheid straling in het interieur van de auto af. Sommige autofabrikanten verbieden zelfs het gebruik van mobiele telefoons zonder buitenantenne. Volg de aanwijzingen van de betreffende fabrikant daarom altijd nauwkeurig op.**

Eigenschappen

- Ondersteunt de wereldwijde Bluetooth-standaard voor draadloze communicatie.
- Geen speciale houder (cradle) voor de mobiele telefoon nodig.
- Full Duplex handsfree installatie.
- Compatibel met mobiele telefoons die het Bluetooth-profiel Headset* of Handsfree* ondersteunen (Bluetooth-specificatie 1.1).
- Uitgebreide functies in combinatie met de optionele CI 3000.
- Aan te sluiten op audiosystemen en radionavigatiesystemen van VDO Dayton (adapterkabel CA 3020 of CA 3021 vereist).
- Bediening via infrarood afstandsbediening of navigatiesysteem (alleen in combinatie met de optionele CI 3000).
- Geïntegreerde DSP (Digital Signal Processor) voor een ruis- en echovrij spraaksignaal.
- Starten van spraakherkenning op de mobiele telefoon (afhankelijk van het merk).
- Automatische mute-schakeling van de autoradio.

Werking



Met de CIX 3000 Blue Bluetooth handsfree terminal hebt u verschillende mogelijkheden om op eenvoudige wijze een handsfree installatie in uw auto te installeren, zonder kabels naar de mobiele telefoon. Afhankelijk van de systeemconfiguratie kunt u de mobiele telefoon bedienen via de meegeleverde infrarood afstandsbediening of via het VDO Dayton-navigatiesysteem (alleen in combinatie met de optionele CI 3000).

De geluidswaergave verloopt via de meegeleverde luidspreker of met de optionele accessoirekabel via radio's en radionavigatiesystemen van VDO Dayton of andere radiosystemen met telefoonaansluiting.

^{*)} Een lijst van de ondersteunde mobiele telefoons vindt u op www.vdodayton.com.

Basisfuncties

■ Bluetooth-profiel selecteren

- ☞ Schakel het contact in om de handsfree terminal te activeren.
- ☞ Druk gelijktijdig op de toetsen  en  van de afstandsbediening om te schakelen tussen de Bluetooth-profielen Headset en Handsfree.
- ✎ Het profiel Handsfree is vooraf in de fabriek als standaard ingesteld.
- ☞ De selectie van een ander profiel wordt aangegeven met een geluidssignaal. Het ingestelde profiel blijft van kracht totdat u een ander profiel selecteert:
 - Handsfree-profiel activeren: 3 hoge tonen
 - Headset-profiel activeren: 3 lage tonen

■ Belangrijke aanwijzing:

U wordt aangeraden het Handsfree-profiel te gebruiken als dit profiel op uw mobiele telefoon wordt ondersteund. Dit profiel is speciaal ontwikkeld voor gebruik met handsfreeinstallaties (bijv. voor ruis- en echovrij geluid).

Als u het Headset-profiel instelt, worden afhankelijk van het merk mobiele telefoon niet alle functies ondersteund. Zie de paragraaf 'Telefoneren met Headset-profiel'.

■ Mobiele telefoon koppelen aan de CIX 3000 Blue ('Pairing'-modus)

Om de mobiele telefoon in combinatie met de CIX 3000 Blue handsfree terminal te kunnen gebruiken, moet de telefoon bij de CIX 3000 Blue worden aangemeld.

Deze procedure hoeft u slechts eenmaal uit te voeren.

U kunt maximaal 5 mobiele telefoons aanmelden bij de CIX 3000 Blue. Als meerdere telefoons met ingeschakelde Bluetooth-functie zijn aangemeld, krijgt altijd de eerst aangemelde telefoon toegang tot de CIX 3000 Blue.

- ☞ Schakelt u het contact aan.
- ☞ Druk gelijktijdig op de toetsen  en  van de afstandsbediening om de aanmeldingsmodus te activeren.

U hoort 2 lage tonen. De CIX 3000 Blue wacht op de aanmelding van een mobiele telefoon met Bluetooth-functie.
- ☞ Schakel vervolgens op de mobiele telefoon de functie voor het zoeken naar Bluetooth-toestellen in om de koppeling met de Bluetooth handsfree terminal te starten.

Raadpleeg de handleiding bij de mobiele telefoon voor meer informatie over het aanmelden van Bluetooth-apparaten op uw mobiele telefoon.
- ☞ Tijdens de koppelingsprocedure wordt u gevraagd de PIN-code van Bluetooth in te voeren. De PIN-code voor de CIX 3000 Blue is "1234".

Nadat de koppeling met een mobiele telefoon met Bluetooth-functie tot stand is gebracht, hoort u 2 hoge tonen en wordt de CIX 3000 Blue in de standaardmodus gezet. De CIX 3000 Blue handsfree terminal en de mobiele telefoon zijn nu bedrijfsklaar.
- ✎ De koppelingsprocedure kan weer worden uitgeschakeld door de toetsen  en  gelijktijdig in te drukken.

■ **Automatische Bluetooth-verbinding**



Nadat u een mobiele telefoon aan de CIX 3000 Blue hebt gekoppeld, worden beide apparaten automatisch verbonden zodra u met de bedrijfsklare mobiele telefoon in de buurt (Bluetooth-reikwijdte) van de ingeschakelde handsfree CIX 3000 Blue-terminal komt.

Aanwijzing:



Als er al 5 mobiele telefoons op de CIX 3000 Blue zijn aangemeld, wordt bij de aanmelding van een volgende telefoon de laatst aangemelde telefoon (nummer 5) automatisch verwijderd.

■ **CIX 3000 Blue instellen op de fabriekswaarden (alle mobiele telefoons afmelden)**

Als u alle aangemelde mobiele telefoons wilt afmelden en de handsfree terminal wilt instellen op de fabriekswaarden, gaat u als volgt te werk:

- ☞ Druk gelijktijdig op de toetsen , **+** en  van de afstandsbediening om de fabriekswaarden op de CIX 3000 te herstellen.
- ☞ Nadat de handsfree installatie is teruggezet, hoort u 4 hoge tonen.
- ☞ Vervolgens kunt u weer maximaal 5 mobiele telefoons aanmelden.

■ **CIX 3000 Blue in- en uitschakelen**

- ☞ Druk net zo lang op de toets  totdat u een hoge toon hoort. Hiermee schakelt u de handsfree terminal in de stand-bymodus (de Bluetooth-verbinding met de mobiele telefoon wordt uitgeschakeld).
- ☞ Druk net zo lang op de toets  totdat u een lage toon hoort. Hiermee schakelt u de handsfree terminal weer in.

Telefoneren

De functies die in deze paragraaf zijn beschreven, zijn alleen geldig als het profiel Handsfree is ingeschakeld. Zie de paragraaf "Telefoneren met het Headset-profiel" voor functies bij het profiel Headset.

■ **Gesprek voeren via de mobiele telefoon**

Als u een gesprek tot stand brengt met de mobiele telefoon, wordt het gesprek afgewikkeld via de CIX 3000 Blue handsfree terminal.

■ **Spraakherkenning op de mobiele telefoon activeren (afhankelijk van het merk)**

- ☞ Druk op de toets  van de afstandsbediening om de spraakherkenning op de mobiele telefoon te starten.
- ☞ Raadpleeg de handleiding bij de telefoon voor informatie over de ondersteuning van deze functie.

■ **Telefoongesprek beantwoorden**

- ☞ Druk op de toets  op de afstandsbediening om een inkomend gesprek te beantwoorden.

■ **Gesprek weigeren**



- ☞ Druk op de toets  op de afstandsbediening om een inkomend gesprek te weigeren.

■ **Gesprek beëindigen**

- ☞ Druk op de toets  op de afstandsbediening om het huidige gesprek te beëindigen.





■ Herhalen

-  Druk op de toets  op de afstandsbediening om het laatst gekozen telefoonnummer nogmaals te kiezen.

■ Omschakelen tussen de handsfree en hoorn

Tijdens een telefoongesprek:

-  Druk op de toets  op de afstandsbediening om te schakelen tussen hoorn (luidspreker uitgeschakeld) en handsfree.
-  In de hoorn-modus kunt u het gesprek direct voortzetten met de mobiele telefoon.

■ Gespreksvolume instellen

Tijdens een gesprek:

-  Druk op de toets **+** of de toets **-** van de afstandsbediening om het gespreksvolume in te stellen.

■ Beltoonvolume instellen

Tijdens een oproep:





-  Druk op de toets **+** of de toets **-** van de afstandsbediening om het beltoonvolume in te stellen.

Telefoneren met Headset-profiel

Het Bluetooth Headset-profiel is speciaal ontwikkeld voor gebruik van headsets bij mobiele telefoons. Dit profiel biedt in tegenstelling tot het Handsfree-profiel slechts beperkte mogelijkheden voor echo- en ruisonderdrukking.

Als op uw mobiele telefoon het Handsfree-profiel niet wordt ondersteund, moet u het Headset-profiel instellen volgens de aanwijzingen in deze handleiding.

Als u het Headset-profiel activeert, worden de volgende functies ondersteund op de CIX 3000 Blue (deels afhankelijk van de mobiele telefoon):

Toets	Werking
	Multifunctionele toets (afhankelijk van de mobiele telefoon en de uitvoeringsmodus): Gesprek aannemen, Gesprek weigeren, Spraakherkenning starten, Omschakelen tussen handsfree en hoorn.
	Dezelfde als bij Handsfree-profiel.
+	Dezelfde als bij Handsfree-profiel.
-	Dezelfde als bij Handsfree-profiel.
	Dezelfde als bij Handsfree-profiel.
	geen functie
	geen functie

Raadpleeg de handleiding bij de mobiele telefoon of bezoek onze website op www.vdodayton.com voor meer informatie over de specifieke functies op uw mobiele telefoon bij ingeschakeld Headset-profiel.

Fouten opsporen

Probleem	Mogelijke oorzaak / Oplossing
Apparaat werkt niet.	De CIX 3000 Blue is niet goed aangesloten. • Controleer de aansluitingen en zekeringen (zie montage-instructies).
Geen geluid uit luidspreker.	De CIX 3000 Blue is niet ingeschakeld. Schakel de handsfree terminal in volgens de aanwijzingen op pagina 49.
Geen of onderbroken geluid uit luidspreker.	Luidspreker is niet goed aangesloten. • Controleer of de luidspreker correct is aangesloten met behulp van de snelverbinders.
Mobiele telefoon kan Bluetooth-apparaat niet vinden.	De CIX 3000 Blue en de mobiele telefoon zijn elektromagnetisch van elkaar afgeschermd (bijv. onder/achter metaalplaten of in de kofferruimte). Voor een Bluetooth-verbinding is een radiosignaal tussen de CIX 3000 Blue en de mobiele telefoon nodig.
	De CIX 3000 Blue is niet gekoppeld (pairing-modus). • Koppel de CIX 3000 Blue aan de mobiele telefoon (pairing-modus), zie bladzijde 48.
Het apparaat werkt, maar reageert niet op de afstandsbediening.	Batterij van de afstandsbediening is leeg. • Vervang de lege batterij door een volle van het type CR 2025.
	Beveiligingsstrook in batterijvak van afstandsbediening niet verwijderd. • Verwijder de beveiligingsstrook uit het batterijvak.
	Infrarood ontvanger niet goed geplaatst (ander licht, afgedekt) of niet aangesloten. • Controleer de montagepositie en bekabeling van de infrarood ontvanger.
Apparaat reageert op de afstandsbediening (bevestigingstonen), maar ik kan niet bellen.	De CIX 3000 Blue staat in de modus stand-by (Bluetooth-verbinding uitgeschakeld). • Schakel de CIX 3000 Blue in, zie pagina 49.
Mobiele telefoon geeft bij koppeling met de CIX 3000 Blue aan dat een interne fout of een verbindingfout is opgetreden.	Storing in mobiele telefoon. Verwijder de accu van de mobiele telefoon en plaats deze opnieuw.
Mijn gesprekspartners beklagen zich over slechte verstaanbaarheid en sterke ruis.	Verkeerd inbouwpunt voor microfoon. • Plaats de microfoon niet in de buurt van ventilatieopeningen en plak deze niet op een metalen ondergrond.
Sterke echo bij telefoneren.	Verkeerd Bluetooth-profiel ingesteld (Headset). • Stel het Handsfree-profiel in voor optimale echo- en ruisonderdrukking.
De mobiele telefoon of de CIX 3000 Blue reageren helemaal anders op de knoppen van de afstandsbediening dan in de handleiding is beschreven.	Verkeerd Bluetooth-profiel ingesteld (Headset). • Stel het Handsfree-profiel in als u alle functies van de CIX 3000 Blue en de gekoppelde mobiele telefoon wilt kunnen gebruiken.
Accu van mobiele telefoon is sneller leeg dan normaal.	Als de Bluetooth-functie is ingeschakeld, verbruikt de mobiele telefoon aanzienlijk meer stroom. • Gebruik een geschikte oplaadkabel voor de mobiele telefoon. (Wij raden u aan uitsluitend originele accessoires van de mobiele-telefoonfabrikant te gebruiken).

Service

Wanneer u een probleem hiermee niet kunt verhelpen, kunt u contact opnemen met een erkende VDO Dayton servicedienst of belt u naar onze customer helpdesk.
Het telefoonnummer voor uw land staat vermeld op de volgende internetsite:

www.vdodayton.com

Technische wijzigingen en vergissingen voorbehouden.

AVVERTENZE IMPORTANTI

- ⚠** Far installare il sistema solo da personale qualificato!
- ⚠** Rispettare gli standard di qualità delle attività artigiane automobilistiche!
- ⚠** Pericolo d'incendio! Quando si praticano fori, prestare attenzione ai fasci cavi e alle condutture del serbatoio e del carburante non esposte!
- ⚠** Non trapanare mai su parti portanti o rilevanti per la sicurezza della carrozzeria!

Durante l'installazione di componenti all'interno del veicolo prestare assolutamente attenzione a quanto segue:

- ⚠** Al guidatore deve essere garantito un campo visivo libero tutt'intorno!
- ⚠** In caso d'incidente, il pericolo di lesione aumenta! Non installare i componenti né nell'area di gonfiaggio dell'airbag, né in un'area d'urto per testa e ginocchia!
- ⚠** Procedere all'installazione soltanto in veicoli con tensione di bordo di 12 V e con polo negativo alla carrozzeria! L'installazione su veicoli non idonei (p.es. autocarri, autobus), può causare pericolo di malfunzionamento, danneggiamento ed incendio del veicolo!
- ⚠** Non danneggiare i cavi dei sistemi di sicurezza (airbag ecc.) (linee normalmente contrassegnate in modo particolare, per es. mediante etichette.)
- ⚠** Per il controllo della tensione non usare lampade di controllo per evitare il danneggiamento o la distruzione dei componenti elettrici a causa di una presenza di corrente troppo elevata.
- ⚠** Sistemare delle rondelle zigrinate sotto i collegamenti a massa della carrozzeria. Rimuovere prima eventuali residui di vernice o di sporco. Proteggere infine le parti scoperte contro la corrosione.
- ⚠** Utilizzare solo i pezzi originali forniti per essere sicuri che l'installazione venga effettuata a regola d'arte. L'utilizzo di pezzi non autorizzati potrebbe portare a malfunzionamenti.
- ⚠** Non montare l'apparecchio in punti in cui sarebbe esposto a temperature elevate, polvere, sporcizia o forti vibrazioni (p.e. esposizione diretta ai raggi del sole o vicino a bocchette per il riscaldamento).

Entità di fornitura, fig. 1

- 1 Terminale CIX 3000 Blue Bluetooth vivavoce
- 2 4 viti per lamiera 4,2 x 16 mm
- 3 Cavo rete di bordo
- 4 Istruzioni per il montaggio e il funzionamento
- 5 Altoparlante
- 6 Microfono
- 7 Ricevitore ad infrarossi
- 8 Telecomando a infrarossi
- 9 2 Lamiere di collegamento
- 10 2 serrafili/morsetti

Posizioni di montaggio consigliate, fig. 2

■ CIX 3000 Blue

Il CIX 3000 Blue dovrebbe essere montato in un punto in cui non sia schermato elettricamente (ad es. non deve essere collocato sotto/dietro a parti in lamiera, nel vano bagagli), per avere un perfetto collegamento radio con il cellulare, ad es. sotto ai sedili anteriori oppure sotto al cruscotto.

 La fessura dell'antenna dovrebbe essere rivolta possibilmente verso l'abitacolo.

■ Microfono

Installare il microfono in modo tale che la parte anteriore (quella opposta al cavo di collegamento) venga a trovarsi all'altezza del capo della persona che usa il telefono nel veicolo.

Possibili posizioni di montaggio: montante anteriore lato guidatore oppure sul padiglione accanto all'illuminazione interna.

■ Altoparlante

L'altoparlante dovrebbe essere montato ad una distanza minima di 90 cm dal microfono, ad es. nel vano piedi del passeggero.

■ Ricevitore ad infrarossi

Il ricevitore ad infrarossi dovrebbe essere posizionato in modo che il percorso di trasmissione del telecomando ad infrarossi non venga messo in ombra, ad es. dal volante.

La finestra IR del ricevitore deve essere possibilmente rivolta verso la posizione di utilizzo futura del telecomando.

 Il ricevitore ad infrarossi non dovrebbe essere esposto alla luce diretta del sole, dato che ciò potrebbe pregiudicarne il funzionamento.

■ Telecomando

 Rimuovere la striscia di sicurezza che sporge dallo scomparto delle batterie del telecomando.

 Il telecomando è ora pronto per essere utilizzato.

Note:

Utilizzare esclusivamente batterie non deteriorate. Le batterie deteriorate possono compromettere il telecomando o il veicolo stesso.

Non esporre il telecomando alla luce diretta del sole o a forti temperature. Ad alte temperature le batterie si scaricano con rischio di deterioramento.

In molti paesi è proibito smaltire le batterie scariche tra i rifiuti domestici. Si prega di informarsi sulle prescrizioni locali relative allo smaltimento delle batterie scariche.

Misure precauzionali e montaggio, fig. 3

⚠ Prima di mettersi al lavoro, staccare il cavo di massa dal polo negativo della batteria per evitare cortocircuiti! Durante il lavoro osservare le avvertenze sulla sicurezza del costruttore del veicolo (impianto d'allarme, airbag, dispositivo di bloccaggio avviamento, codifica radio, ecc.)!

⚠ Il sistema CIX 3000 Blue non deve essere assolutamente montato nelle seguenti posizioni:

- In prossimità di motorini elettrici oppure di altri gruppi dell'impianto elettrico.
- In prossimità di fasci cavi dell'impianto elettrico/elettronico.
- In posizioni nelle quali è esposto a temperature elevate oppure all'irradiazione solare diretta.
- In posizioni con elevata umidità atmosferica, spruzzi d'acqua oppure sporco.
- In posizioni in cui è schermato elettricamente (ad es. sotto/dietro a parti in lamiera, nel vano bagagli).

Nella scelta della posizione di montaggio, ci si dovrebbe inoltre accertare, per lavori di montaggio o trasformazione successivi, che gli slot del bus del sistema ("Expansion Module") e gli altri connettori siano facilmente accessibili.

Installazione

Il CIX 3000 Blue può essere fissato con le viti comprese nell'entità di fornitura in un punto di montaggio adatto. A tale scopo sono previste, sulla scatola del CIX 3000 Blue, quattro linguette provviste di vite.

Collegamenti elettrici

Eseguire una posa accurata di tutti i cavi. Per il cablaggio vedere lo schema collegamenti e la tabella seguente.

1. CIX 3000 Blue come soluzione stand-alone (senza CI 3000), fig. 4a

■ Cavo di alimentazione "Power/Audio"

Colore cavo	Collegamento
Rosso	+ 12 V impulso permanente (deve assorbire almeno 2 A)
Viola	Impulso d'accensione + 12 V
Marrone	Polo negativo della batteria (carrozzeria)
Bianco/marrone	Silenziamento (muting)
Verde	Uscita audio altoparlante +
Verde/nero	Uscita audio altoparlante -

⚠ Collegare i segnali elettrici solo nei punti di collegamento adatti all'interno del veicolo.

⚠ In caso di collegamento diretto del conduttore positivo (cavo rosso) alla batteria, il fusibile esistente non deve essere a più di 10 - 15 cm dal polo positivo della batteria. Se è necessario allungare il conduttore positivo, si deve prevedere un fusibile da 10 A vicino alla batteria (max 10 - 15 cm). Il mancato rispetto di quest'indicazione può causare l'incendio dei cavi!



ISTRUZIONI PER IL MONTAGGIO

■ Impulso permanente di 12 V (rosso):

- ☞ Collegare il cavo rosso ad un allacciamento adeguato con impulso permanente di 12 V.

⚠ Questo allacciamento deve essere predisposto per una intensità di corrente di almeno 2 Ampere!

■ Accensione 12V/ ACC / Contatto accessori (viola):

- ☞ Collegare il cavo viola ad un circuito elettrico adeguato di 12 V, attivato mediante l'accensione (ACC).

■ Polo negativo della batteria (marrone)

- ☞ Collegare il cavo marrone ad un punto di massa adeguato sulla carrozzeria del veicolo.

■ Silenziamento (muting)

- ☞ Collegamento cavo bianco/marrone all'entrata MUTE dell'autoradio.

Collegamento dei componenti

■ Altoparlante

- ☞ Collegare il cavo verde e il cavo verde/nero del fascio cavi Power/Audio ai cavi sull'altoparlante con l'aiuto dei serrafili/morsetti, compresi nell'entità di fornitura.

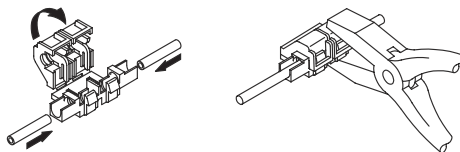

■ Microfono

- ☞ Inserire la spina cilindrica da 2,5 mm del cavo del microfono nella presa del microfono sul CIX 3000 Blue.

■ Ricevitore ad infrarossi

- ☞ Inserire la spina cilindrica da 3,5 mm del cavo del ricevitore nella presa "Remote Control" sul CIX 3000 Blue.

2. CIX 3000 Blue con CI 3000 e sistema di navigazione, fig. 4b

L'alimentazione di corrente del CIX Blue in questo caso avviene attraverso il CI 3000 (vedere istruzioni per il montaggio del CI 3000). Non è quindi necessario un collegamento separato.





- ☞ Sistemare il CI 3000 e il CIX 3000 Blue su una superficie piana.
- ☞ Collegare il CIX 3000 Blue allo slot del bus del sistema ("Moduli di espansione") del CI 3000.
- ☞ Unire entrambi i moduli alle lamiere di fissaggio, comprese nell'entità di fornitura, rimuovendo le viti della scatola e quindi avvitandole nuovamente con le lamiere di fissaggio.

3. CIX 3000 Blue e VDO Dayton Autoradio, fig. 4c

- ☞ Collegare il CIX 3000 Blue, attraverso il cavo disponibile come optional CA 3020, alla presa D1' dell'autoradio VDO Dayton.
- ☞ Regolare un volume basso sul CIX 3000 per evitare saturazioni del sistema audio.

⚠ Rispettare assolutamente le indicazioni riportate sulle istruzioni a corredo dei cavi adattatori e, se necessario, visitare la nostra pagina Web, specificata sotto "Servizio".

4. CIX 3000 Blue e autoradio con sistema di navigazione 1-DIN, fig. 4d

-  Collegare il CIX 3000 Blue, attraverso il cavo disponibile come optional CA 3021, alla presa RCA/Cinch "Tel-In" dell'autoradio con sistema di navigazione VDO Dayton.
-  Collegare gli altri cavi del CA 3021 come indicato nelle istruzioni allegate.
-  Eseguire le impostazioni corrispondenti nel menu "INIZIALIZZAZIONE" dell'autoradio con sistema di navigazione.
-  Regolare un volume basso sul CIX 3000 per evitare saturazioni del sistema audio.

 **Rispettare assolutamente le indicazioni riportate nelle istruzioni a corredo dei cavi adattatori e, se necessario, visitare la nostra pagina Web, specificata sotto "Servizio".**

Prima messa in funzione e controllo del sistema

1. Ricollegare la batteria.
2. Ripristinare il corretto funzionamento dell'impianto elettrico (orologio, computer di bordo, impianto d'allarme, airbag, dispositivo di bloccaggio avviamento, codifica radio, ecc.).
3. Attivare il contatto ACC e/o accessori del blocchetto di avviamento.
4. Premere un tasto a piacere sul telecomando.
Se si sentono uno o più toni bassi, il CIX 3000 Blue è collegato correttamente.
5. Attivare il Bluetooth sul cellulare. Eseguire l'accoppiamento Bluetooth con il cellulare, come descritto nelle istruzioni per l'uso, vedere pagina 60.
6. Effettuare una chiamata di prova per verificare il funzionamento del terminale CIX 3000 Blue vivavoce e del telecomando.

Avvertenze sui segnali acustici di conferma

Se la riproduzione audio avviene tramite un sistema audio, premendo semplicemente i tasti sul telecomando, il sistema audio non emetterà segnali acustici.

Se si effettuano le impostazioni di base, per esempio l'avvio del processo di accoppiamento oppure l'azzeramento del sistema, si sentiranno i segnali di conferma!

Controllo delle funzioni del veicolo

 **Controllare le funzioni del veicolo, importanti per la sicurezza, solo a veicolo fermo oppure a velocità ridotta! Effettuare il controllo solo su un'area libera!**

Sistema frenante, impianto d'allarme, impianto d'illuminazione, dispositivo di bloccaggio avviamento, tachimetro, computer di bordo, radio (codifica!) e impianto HiFi, orologio.

Servizio

Per informazioni aggiornate e per verificare la compatibilità dei cellulari supportati, visitare il nostro sito Web:

www.vdodayton.com

oppure contattare un rappresentante della VDO Dayton.

Con riserva di modifiche tecniche e di errori eventuali.

Note relative alle istruzioni per l'uso

La lettura del presente manuale di istruzioni è facilitata dai seguenti simboli:

 indica come procedere.

 fornisce informazioni supplementari.

caratterizza una enumerazione.

 indica che il testo del tema attuale continua alla pagina seguente.

 **Un'indicazione di avvertimento o di sicurezza contiene informazioni importanti per un uso sicuro dell'apparecchio. L'inosservanza di tali indicazioni può provocare danni materiali, danni personali o pericolo per la propria vita. Attenersi pertanto a queste indicazioni con il massimo scrupolo.**

Avvertenze sui cellulari

Alcune funzioni come, ad esempio, l'avvio del programma di riconoscimento lingua, dipendono dal modello di cellulare. Non è possibile garantire che tutte le funzioni descritte sono supportate da tutti i cellulari con Bluetooth. L'elenco dei cellulari controllati sinora si trova nella nostra pagina Internet www.vdodayton.com.

Avvertenze sui segnali acustici di conferma

Se la riproduzione audio avviene tramite un sistema audio, premendo semplicemente i tasti sul telecomando il sistema audio non emetterà segnali acustici. Se si effettuano le impostazioni di base, per esempio l'avvio del processo di accoppiamento oppure l'azzeramento del sistema, si sentiranno i segnali di conferma!

ATTENZIONE!

Indicazioni importanti per un uso sicuro

 **Spegnere l'apparecchio in aree in cui non è consentito il funzionamento di apparecchi elettrici o radio. Osservare i relativi cartelli di avvertimento.**

 **Osservare eventuali norme nazionali specifiche che regolano l'uso di apparecchi Bluetooth.**

 **Per motivi di sicurezza il guidatore non dovrebbe telefonare od utilizzare in altro modo il cellulare. Ricordare che in alcune nazioni è proibito telefonare od usare il cellulare durante il viaggio.**

 **Regolando il volume accertarsi di poter ancora udire i rumori provocati dal traffico (clacson, sirene, veicoli di pronto intervento ecc.).**

 **Tenere presente che il cellulare con funzione Bluetooth attivata ha un consumo di corrente superiore. Consigliamo quindi l'impiego di un cavo di carica per veicoli originale del produttore del cellulare.**

 **Per assicurare un buon collegamento e per ridurre l'intensità di emissione di onde elettromagnetiche nell'abitacolo del veicolo, consigliamo di utilizzare un'antenna esterna per il cellulare. Tener conto del fatto che alcuni costruttori di veicoli vietano l'uso di cellulari senza antenna esterna. Rispettare le indicazioni di sicurezza delle case automobilistiche.**

Caratteristiche

- È conforme allo standard Bluetooth internazionale per la telefonia mobile.
- Non è necessario nessun supporto speciale (cradle) per il cellulare.
- Dispositivo vivavoce full duplex.
- Compatibile con cellulari, predisposti per l'utilizzo con profilo Bluetooth auricolare* oppure vivavoce* (specifiche Bluetooth 1.1).
- Funzioni supplementari disponibili con l'optional CI 3000.
- Collegabile ai sistemi audio VDO Dayton o a sistemi radio di navigazione (è necessario il cavo adattatore CA 3020 oppure CA 3021)
- Utilizzo attraverso il telecomando IR oppure attraverso il sistema di navigazione (solo in connessione con l'optional CI 3000.
- DSP (processore segnale digitale) integrato per la riproduzione vocale senza eco e la soppressione dei fruscii).
- Avvio del riconoscimento della voce del cellulare (dipende dal telefono cellulare).
- Silenziamento audio automatico dell'autoradio.

Funzione



Il terminale vivavoce Blue-Bluetooth CIX 3000 offre diverse possibilità d'installare sul proprio veicolo, con una spesa contenuta, un dispositivo vivavoce completamente senza fili di collegamento al cellulare. A seconda della configurazione, le funzioni base del cellulare potranno essere gestite con il telecomando IR, compreso nell'entità di fornitura, oppure con il CI 3000 - attraverso un sistema di navigazione VDO Dayton.

La riproduzione radio avviene attraverso l'altoparlante, compreso nell'entità di fornitura, oppure attraverso un cavo supplementare, fornito come optional, collegato alle radio VDO Dayton, ai sistemi di navigazione oppure ad altri sistemi radio con ingresso telefono.

*) tutti i cellulari supportati sono elencati al sito www.vdodayton.com.

Funzioni base

■ Selezionare Profilo Bluetooth

- 📞 Inserire l'accensione per attivare il terminale vivavoce.
- 📞 Per commutare fra i profili Bluetooth "auricolare" e "vivavoce" premere contemporaneamente i tasti  e  del telecomando.
- 🔧 Il profilo "vivavoce" è impostato di default dalla fabbrica.
- 📞 Il cambiamento del profilo viene confermato da un segnale acustico e rimane attivo fino alla modifica successiva:
 - Profilo vivavoce attivato: 3 toni alti
 - Profilo auricolare attivato: 3 toni bassi

Avviso importante:

Se il cellulare è compatibile con questo profilo, consigliamo di usare il profilo vivavoce. Questo profilo è stato sviluppato appositamente per l'impiego con dispositivi vivavoce (ad es. per una soppressione ottimale dell'effetto eco e dei fruscii).



Con il profilo auricolare può accadere che, a seconda del cellulare impiegato, non tutte le funzioni vengano supportate. Vedere capitolo "Telefonare con profilo auricolare".

■ Collegamento fra cellulare e CIX 3000 Blue (Modalità "Pairing")

Per l'utilizzo del cellulare con il terminale CIX 3000 Blue vivavoce, quest'ultimo deve essere impostato sul CIX 3000 Blue.

Questa procedura va eseguita una sola volta.



Sul CIX 3000 Blue si possono impostare al massimo 5 cellulari. Se sono stati impostati più telefoni con funzione Bluetooth attivata, avrà sempre accesso al CIX 3000 Blue il telefono impostato prima degli altri.

- 📞 Inserire l'accensione.
- 📞 Per attivare la modalità d'impostazione, premere contemporaneamente i tasti  e  del telecomando.

Si sentiranno 2 toni bassi. Il CIX 3000 Blue aspetta ora l'impostazione di un telefono cellulare Bluetooth.
- 📞 Attivare quindi sul telefono cellulare la "ricerca di apparecchi bluetooth", per avviare il collegamento con il terminale vivavoce Bluetooth.

Per maggiori informazioni sull'impostazione di apparecchi Bluetooth sul cellulare, consultare le istruzioni per l'uso del cellulare.
- 📞 Durante il processo di accoppiamento apparirà la richiesta d'inserire un PIN Bluetooth. Il PIN del CIX 3000 Blue è "1234".

L'avvenuto collegamento con il cellulare Bluetooth è segnalato da 2 toni alti e il CIX 3000 Blue passa alla modalità standard.

A questo punto il terminale CIX 3000 Blue vivavoce è pronto ad entrare in funzione con il cellulare.
- 🔧 Il processo di accoppiamento può essere disattivato nuovamente premendo i tasti  e  contemporaneamente.

■ Collegamento automatico Bluetooth



Una volta abbinato con successo un cellulare al CIX 3000 Blue, i due apparecchi entrano automaticamente in comunicazione non appena il telefono cellulare pronto ad entrare in funzione si trova nel raggio d'azione (raggio d'azione Bluetooth) del terminale CIX 3000 Blue vivavoce inserito.

Nota:



Se sul CIX 3000 Blue sono già impostati 5 cellulari, impostando un altro telefono, viene cancellato automaticamente l'ultimo (il quinto) telefono impostato.

■ Reset CIX 3000 Blue (cancellare tutti i cellulari impostati)

Per cancellare tutti i cellulari impostati e riportare il terminale vivavoce ai valori standard, procedere nel modo seguente:

- ☞ Per riportare il CIX 3000 Blue alle impostazioni standard, premere contemporaneamente i tasti , **+** e  del telecomando.
-  L'avvenuta reimpostazione del dispositivo vivavoce è confermata da 4 toni alti.
- ☞ È ora possibile impostare nuovamente fino ad un massimo di 5 cellulari.

■ Attivazione/disattivazione CIX 3000 Blue

- ☞ Premere il tasto  fino a quando si sente un tono alto. Il terminale vivavoce viene così posto in modalità stand-by (il collegamento Bluetooth con il cellulare viene disinserito).
- ☞ Per riattivare il terminale vivavoce, premere nuovamente il tasto , fino a quando si sente un tono basso.



Telefonare

Le funzioni descritte in questo capitolo sono valide con il profilo vivavoce attivato. Nel capitolo "Telefonare con profilo auricolare" sono descritte le funzioni con il profilo auricolare attivato.

■ Effettuare una chiamata con il cellulare

Se si effettua una chiamata con il cellulare, la telefonata viene gestita automaticamente dal terminale vivavoce CIX 3000.

■ Attivare il riconoscimento della voce sul cellulare (dipende dal cellulare)

- ☞ Per avviare il riconoscimento della voce sul cellulare, premere il tasto  del telecomando.
-  Per sapere se il cellulare supporta questa funzione, consultare le istruzioni per l'uso del cellulare.

■ Accettare la chiamata

- ☞ Per accettare la chiamata in entrata, premere il tasto  del telecomando.

■ Rifiutare una chiamata

- ☞ Per rifiutare una chiamata in entrata, premere il tasto  del telecomando.

■ Terminare una chiamata

- ☞ Per terminare una chiamata attiva, premere il tasto  del telecomando.



■ Ripetizione del numero

- ☞ Per rifelezionare l'ultimo numero chiamato, esercitare una pressione prolungata sul tasto  del telecomando.

■ Commutazione fra modalità privato e vivavoce

Durante una telefonata:

- ☞ Per commutare fra vivavoce e privato (altoparlante disinserito), premere il tasto  del telecomando.
- 📎 Nella modalità privato si può continuare la telefonata direttamente con il cellulare.

■ Impostare il volume chiamata

Durante una telefonata:

- ☞ Per impostare il volume della conversazione, premere il tasto **+** o il tasto **-** del telecomando.

■ Impostare il volume della suoneria

Mentre il telefono squilla:





- ☞ Per impostare il volume della suoneria, premere il tasto **+** o il tasto **-** del telecomando.

Telefonare con profilo auricolare

Il profilo Bluetooth auricolare è stato appositamente sviluppato per l'impiego di un auricolare in combinazione con un cellulare. Rispetto al profilo vivavoce offre solo possibilità ridotte di soppressione dell'effetto eco e dei fruscii.

Se il cellulare non fosse compatibile con il profilo vivavoce, impostare il profilo auricolare, seguendo la procedura descritta.

Il CIX 3000 con profilo auricolare attivato supporta le seguenti funzioni (alcune dipendono dal cellulare):

Tasto	Funzione
	Tasto multifunzione (dipende dal cellulare e dalla modalità di funzionamento): Accettare una chiamata, rifiutare una chiamata, avviare il riconoscimento della voce, commutare fra vivavoce e privato
	come nel profilo vivavoce
+	come nel profilo vivavoce
-	come nel profilo vivavoce
	come nel profilo vivavoce
	nessuna funzione
	nessuna funzione

Per maggiori informazioni sulle funzioni specifiche del cellulare con profilo auricolare attivato, consultare le istruzioni per l'uso del cellulare o visitare il nostro sito Web www.vdodayton.com.

Ricerca guasti

Sintomi	Possibile causa / Rimedio
L'apparecchio non funziona.	CIX 3000 Blue non collegato correttamente. <ul style="list-style-type: none"> Controllare i collegamenti e i fusibili seguendo le istruzioni per il collegamento.
Nessun tono dall'altoparlante	CIX 3000 Blue non attivato. Attivare il terminale vivavoce, come descritto nelle istruzioni, vedere pagina 61.
Nessun tono dall'altoparlante oppure tono interrotto.	Altoparlante non collegato correttamente. <ul style="list-style-type: none"> Verificare che l'altoparlante sia collegato correttamente con gli attacchi rapidi.
Il cellulare non trova l'apparecchio Bluetooth.	Il CIX 3000 Blue e il cellulare sono separati da uno schermo elettromagnetico (ad es. si trovano dietro a parti in lamiera, nel vano bagagli, etc.). Per un collegamento Bluetooth deve esistere un collegamento radio fra CIX 3000 Blue e cellulare
	Il CIX 3000 Blue non si trova nella modalità "Pairing" (accoppiamento) <ul style="list-style-type: none"> Attivare il CIX 3000 Blue e il cellulare in modalità "Pairing", vedere pagina 60.
L'apparecchio funziona, ma non reagisce al telecomando.	La batteria del telecomando è scarica. <ul style="list-style-type: none"> Sostituire la batteria scarica con una batteria carica del tipo CR 2025.
	La striscia di sicurezza nel vano batterie del telecomando non è stata rimossa. <ul style="list-style-type: none"> Rimuovere la striscia di sicurezza dal vano batterie.
	Ricevitore IR non posizionato correttamente (luce esterna, coperto) oppure non collegato. <ul style="list-style-type: none"> Controllare la posizione di montaggio e il cablaggio del ricevitore IR.
L'apparecchio reagisce al telecomando (toni di conferma), ma non si riesce a telefonare.	Il CIX 3000 Blue si trova in modalità stand-by (collegamento Bluetooth disattivato). <ul style="list-style-type: none"> Attivare il CIX 3000 Blue, vedere pagina 61.
Il cellulare durante l'accoppiamento con il CIX 3000 Blue segnala: "Errore interno" oppure "Errore di collegamento".	Errore del cellulare. <ul style="list-style-type: none"> Togliere e reinserire la batteria del cellulare.
Gli interlocutori si lamentano della cattiva comprensione e di forti rumori di fondo.	Posizione di montaggio errata del microfono. <ul style="list-style-type: none"> Non montare il microfono in prossimità dei diffusori e non incollarlo su superfici metalliche.
Forti retroazioni durante la telefonata.	È stato impostato il profilo Bluetooth sbagliato ("Auricolare"). <ul style="list-style-type: none"> Impostare il profilo "Vivavoce" per assicurare una soppressione ottimale dell'effetto eco e dei fruscii.
Il cellulare o il CIX 3000 Blue reagiscono in modo completamente diverso ai tasti del telecomando rispetto a quanto descritto nelle istruzioni per l'uso.	È stato impostato il profilo Bluetooth sbagliato ("Auricolare"). <ul style="list-style-type: none"> Impostare il profilo "Vivavoce" per assicurare la completa funzionalità del CIX 3000 Blue e del cellulare.
La batteria del cellulare si scarica più velocemente del normale.	Con la funzione Bluetooth attivata, il cellulare ha un consumo di corrente nettamente superiore. <ul style="list-style-type: none"> Utilizzare un cavo di carica adeguato per il cellulare. (Consigliamo di utilizzare esclusivamente accessori originali del costruttore del cellulare).

Servizio

Se non si trova una soluzione al problema presentatosi, rivolgersi ad un Servizio Assistenza autorizzato VDO Dayton o telefonare al nostro Customer Help Desk. I numeri validi per il proprio paese di riferimento sono disponibili in Internet al sito:

www.vdodayton.com

Con riserva di modifiche tecniche e di errori eventuali.

NOTAS IMPORTANTES

- ⚠** El sistema sólo debe ser montado por personal especializado y debidamente preparado.
- ⚠** Deben respetarse las normas de calidad propias de los trabajos en el automóvil.
- ⚠** ¡Peligro de incendio! Al taladrar debe tenerse en cuenta no dañar mazos de cables ocultos ni el depósito o las conducciones de combustible.
- ⚠** No debe taladrarse nunca en piezas de la carrocería con función estructural o importantes para la seguridad.

Al montar componentes en el habitáculo debe tenerse obligatoriamente en cuenta lo siguiente:

- ⚠** Garantizar una visión sin obstáculos para el conductor.
- ⚠** ¡Incremento en el peligro de lesiones en caso de accidente! Los componentes no deben montarse en la zona de inflado del airbag ni en la zona de impacto de la cabeza o las rodillas.
- ⚠** El equipo sólo debe montarse en vehículos con una tensión de a bordo de 12 V y polo negativo en la carrocería. ¡Peligro de fallos de funcionamiento, daños e incendio del vehículo en caso de montaje en vehículos inadecuados (p.ej. camiones, autobuses)!
- ⚠** ¡No dañe los cables de los sistemas de seguridad (airbag, etc.)! (Cables marcados normalmente de forma especial por ejemplo mediante etiquetas.)
- ⚠** No utilice lámparas de pruebas para comprobar la tensión, ya que las altas corrientes pueden provocar daños/averías en los componentes electrónicos.
- ⚠** Coloque arandelas dentadas en las conexiones a masa en la carrocería. En caso necesario, elimine previamente la pintura y la suciedad. A continuación, aplique protección anticorrosiva en las superficies de chapa descubiertas.
- ⚠** Para garantizar un montaje correcto, utilice sólo las piezas originales suministradas. El empleo de piezas no autorizadas puede provocar fallos de funcionamiento.
- ⚠** No monte el equipo en zonas expuestas a altas temperaturas, polvo, suciedad o fuertes vibraciones (p.ej. zonas expuestas a irradiación solar directa o salidas de aire de la calefacción).

Componentes suministrados, Fig. 1

- 1** Terminal de manos libres Bluetooth CIX 3000 Blue
- 2** 4 tornillos para chapa 4,2 x 16 mm
- 3** Cable para red de a bordo
- 4** Instrucciones de montaje y de manejo
- 5** Altavoz
- 6** Micrófono
- 7** Receptor de infrarrojos
- 8** Mando a distancia por infrarrojos
- 9** 2 chapas de conexión
- 10** 2 empalmadores de corte/apriete

Lugares de montaje recomendados, Fig. 2

■ CIX 3000 Blue

El CIX 3000 Blue debería montarse en un lugar donde no esté apantallado eléctricamente (p.ej. no debe montarse debajo/detrás de piezas de chapa, en el maletero), para garantizar una conexión radioeléctrica impecable hacia el teléfono móvil, p. ej. debajo de los asientos delanteros o debajo del tablero de instrumentos.

 A ser posible, la ranura de la antena debería estar orientada hacia el interior del vehículo.

■ Micrófono

Monte el micrófono de modo que la cara frontal (cara opuesta al cable de conexión) quede orientada hacia la cabeza de la persona que telefonea en el vehículo.

Posibles lugares de montaje: montante A en el lado del conductor o en el revestimiento del techo al lado de la luz interior.

■ Altavoz

El altavoz debería montarse alejado 90 cm como mínimo del micrófono, p.ej. en el espacio para los pies del acompañante.

■ Receptor de infrarrojos

El receptor de infrarrojos debería colocarse de modo que el trayecto de transmisión del mando a distancia IR no sea interrumpido, p.ej. por el volante.

En la medida de lo posible, orientar la ventanilla IR del receptor en dirección a la posición de manejo prevista del mando a distancia.

 El receptor de infrarrojos no debería exponerse a una irradiación solar directa, dado que ello podría mermar su función.

■ Mando a distancia

 Retire la tira de seguridad que sobresale del compartimento de pilas del mando a distancia.

 El mando a distancia está ahora en disposición de servicio.

Notas:

Utilice exclusivamente pilas que no se derramen. Las pilas que se derraman pueden ocasionar daños en el mando a distancia o en su vehículo.

Proteja el mando a distancia contra el exceso de calor y la irradiación solar directa.

Las pilas se descargan a altas temperaturas y existe el riesgo de derrames.

En muchos países no está permitido desechar las pilas gastadas junto con la basura normal.

Le rogamos se informe acerca de las disposiciones locales sobre eliminación de pilas gastadas.

Adopción de medidas de seguridad y montaje, Fig. 3

⚠ Antes de comenzar los trabajos, desemborne el cable de masa del polo negativo de la batería del vehículo a fin de evitar cortocircuitos. Tenga en cuenta las indicaciones de seguridad del fabricante del vehículo (alarma, airbag, inmovilizador, codificación de la radio, etc.).

⚠ El CIX 3000 Blue no debe montarse bajo ningún concepto en los siguientes lugares:

- Cerca de motores eléctricos u otros grupos eléctricos similares del automóvil.
- Cerca de mazos de cables de la instalación eléctrica/electrónica del automóvil.
- En sitios donde esté expuesto a altas temperaturas o a irradiación solar directa.
- En sitios de alta humedad, expuestos a salpicaduras de agua o con suciedad.
- En lugares donde esté apantallado eléctricamente (p.ej. debajo/detrás de piezas de chapa, en el maletero).

Al escoger el lugar de montaje ha de tenerse además en cuenta que las ranuras de extensión del bus de sistema ("Expansion Module") y los demás conectores enchufables sean fácilmente accesibles de cara a futuras modificaciones o ampliaciones.

Montaje

El CIX 3000 Blue puede atornillarse en el lugar de montaje adecuado con los tornillos incluidos en el suministro. Para ello se incluyen en la carcasa del CIX 3000 Blue cuatro pestañas de tornillo.

Conexiones eléctricas

Tienda todos los cables cuidadosamente. Para el cableado, consulte el diagrama de conexiones y la tabla que se muestra a continuación.

1. CIX 3000 Blue como solución stand-alone (sin CI 3000), Fig. 4a

■ Cable de alimentación "Power/Audio"

Color de cable	Conexión
Rojo	+ 12 V positivo permanente (debe estar diseñado para 2 A como mínimo)
Violeta	Positivo de encendido + 12 V
Marrón	Negativo de la batería (carrocería)
Blanco/marrón	Supresión de sonido (Mute)
Verde	Salida de audio altavoz +
Verde/negro	Salida de audio altavoz -

⚠ Las señales eléctricas sólo deben conectarse a puntos de conexión adecuados en el vehículo.

⚠ Al conectar directamente el cable de positivo permanente (cable rojo) a la batería, el fusible correspondiente no puede estar más alejado que 10 - 15 cm del polo positivo de la batería. En caso de que haya que alargar el cable de positivo, habrá que utilizar además un fusible de 10 A próximo a la batería (máx. 10 - 15 cm). ¡Si no se tiene esto en cuenta existe peligro de que se quemen los cables!



■ Positivo permanente de 12 V (rojo):

- Conecte el cable rojo a una conexión adecuada con positivo permanente de 12 V.

⚠ ¡Esta conexión debe estar concebida para una corriente de 2 amperios como mínimo!

■ Encendido / ACC / Contacto de accesorio de 12 V (violeta):

- Conecte el cable violeta a un circuito de corriente de 12 V adecuado, conectado mediante el encendido (ACC).

■ Negativo de la batería (marrón)

- Conecte el cable marrón a un punto de masa apropiado de la carrocería del vehículo.

■ Supresión de sonido (Mute)

- Conecte el cable blanco/marrón a la entrada "Mute" de la autorradio.

Conecte los componentes.

■ Altavoz

- Conecte el cable verde y el cable verde/negro del mazo de cables "Power/Audio" a los cables del altavoz con la ayuda de los empalmadores de corte/apriete suministrados.

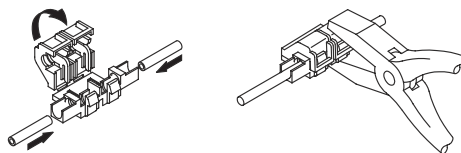

■ Micrófono

- Enchufe el jack de 2,5 mm del cable del micrófono en la hembra "Microphone" del CIX3000 Blue.

■ Receptor de infrarrojos

- Enchufe el jack de 3,5 mm del cable del receptor en la hembra "Remote Control" del CIX 3000 Blue.

2. CIX 3000 Blue con CI 3000 y sistema de navegación, Fig. 4b

La alimentación de corriente del CIX 3000 Blue se realiza en este caso a través del CI 3000 (véanse las instrucciones de montaje del CI 3000). Con ello resulta innecesario realizar una conexión separada.

- Coloque los equipos CI 3000 y CIX 3000 Blue sobre una superficie plana.
- Enchufe el CIX 3000 Blue en la ranura de extensión del bus de sistema ("Expansion Module") del CI 3000.
- Conecte ambos módulos mediante las chapas de conexión suministradas, retirando los tornillos de carcasa correspondientes y volviéndolos a colocar junto con las chapas de conexión.

3. CIX 3000 Blue y autorradio VDO Dayton, Fig. 4c

- Conecte el CIX 3000 Blue a través del cable accesorio opcional CA 3020 con la hembra D1' de la autorradio VDO Dayton.
- Ajuste el CIX 3000 a un volumen bajo para evitar una sobremodulación en el sistema de audio.

⚠ Tenga especialmente en cuenta las indicaciones del manual adjunto a los cables adaptadores y visite en caso de necesidad nuestro sitio web mencionado en el apartado "Servicio".

4. CIX 3000 Blue y radio de navegación 1 DIN, Fig. 4d

- 🔧 Conecte el CIX 3000 Blue a través del cable accesorio opcional CA 3021 con la hembra RCA/cinch "Tel-In" de la radio de navegación VDO Dayton.
- 🔧 Conecte los demás cables del CA 3021 de la manera indicada en las instrucciones adjuntas.
- 🔧 Realice los ajustes correspondientes en el menú "INICIALIZACIÓN" de la radio de navegación.
- 🔧 Ajuste el CIX 3000 a un volumen bajo para evitar una sobremodulación en el sistema de audio.

⚠️ Tenga especialmente en cuenta las indicaciones del manual adjunto los cables adaptadores y visite en caso de necesidad nuestro sitio web mencionado en el apartado "Servicio".

Primera puesta en servicio y comprobación del sistema

1. Emborne de nuevo la batería.
2. Restablezca el funcionamiento correcto del sistema eléctrico (reloj, ordenador de a bordo, alarma, airbag, inmovilizador, codificación de la radio, etc.).
3. Conecte el contacto ACC o contacto de accesorio de la cerradura de encendido.
4. Pulse una tecla cualquiera del mando a distancia.
Si se escuchan uno o varios tonos bajos, significa que el CIX 3000 Blue está conectado correctamente.
5. Active el Bluetooth en el teléfono móvil. Realice la interconexión Bluetooth con el teléfono móvil tal como se describe en las instrucciones de manejo, véase la página 72.
6. Realice una llamada de prueba y verifique el funcionamiento del terminal de manos libres CIX 3000 Blue y del mando a distancia.

Indicaciones sobre los tonos de confirmación

Cuando el sistema de audio está llevando a cabo una reproducción no se oirá ningún tono de confirmación al pulsar las teclas del mando a distancia.

¡Cuando se realizan ajustes básicos, como por ejemplo el inicio del proceso de interconexión o la reinicialización del sistema, se oirán los tonos de confirmación!

Comprobación de las funciones del vehículo

⚠️ ¡Las funciones del vehículo importantes para la seguridad sólo deben comprobarse con el vehículo parado o a velocidad lenta! ¡Las pruebas siempre deben realizarse en un recinto abierto!

Sistema de frenado, alarma, iluminación, inmovilizador, tacómetro, ordenador de a bordo, radio (¡codificación!) y equipo de audio, reloj.

Servicio

Para obtener información actual y una lista de compatibilidad de los teléfonos móviles soportados, visite nuestra página web:

www.vdodayton.com

o póngase en contacto con un servicio VDO Dayton autorizado.

Reservado el derecho a introducir modificaciones técnicas. No se descartan posibles errores.

Indicaciones relativas a las instrucciones de uso

Para facilitar la lectura de las instrucciones se utilizará la siguiente ayuda:

 le indica que debe hacer algo.

 le ofrece información adicional.

caracteriza una enumeración.

 indica que el tema que se está tratando en ese momento continúa en la siguiente página.

 **Las indicaciones de seguridad o de advertencia contienen información muy importante para la utilización segura del equipo. Si no se tienen en cuenta estas indicaciones pueden existir riesgos de daños materiales o peligro para la vida o integridad física. Así pues, tenga por favor especialmente en cuenta estas indicaciones.**

Indicaciones sobre teléfonos móviles

Algunas funciones, como por ejemplo el inicio del reconocimiento de voz, dependen de cada teléfono en concreto. ¡No es posible garantizar que todas las funciones descritas para los teléfonos móviles sean soportadas por Bluetooth!

En nuestra página web www.vdodayton.com encontrará una comparativa actualizada de teléfonos móviles.

Indicaciones sobre los tonos de confirmación

Cuando el sistema de audio está llevando a cabo una reproducción no se oirá ningún tono de confirmación al pulsar las teclas del mando a distancia.

¡Cuando se realizan ajustes básicos, como por ejemplo el inicio del proceso de interconexión o la reinicialización del sistema, se oirán los tonos de confirmación!

¡ATENCIÓN!

Indicaciones importantes para el uso seguro

 **Desconecte el aparato cuando se encuentre en lugares en los que no está permitida la utilización de dispositivos eléctricos o de alta frecuencia. Respete las indicaciones de advertencia.**

 **Tenga en cuenta las regulaciones específicas del lugar donde se encuentre para la utilización de dispositivos Bluetooth.**

 **Por su seguridad, el conductor no debe hablar por teléfono ni manejar el móvil de ninguna manera durante la marcha. Tenga en cuenta que en algunos países está prohibido telefonar o manejar el móvil durante la marcha.**

 **Tenga en cuenta que el volumen esté ajustado de modo que pueda oír los ruidos del tráfico (bocinas, sirenas, vehículos de emergencia, etc.).**

 **Tenga en cuenta que su teléfono móvil consumirá más corriente con la función Bluetooth conectada que sin ella. Por ello recomendamos el uso de un cable de carga original para turismos de su fabricante de teléfonos móviles.**

 **Para garantizar una buena conexión y para reducir la intensidad de radiación en el interior del vehículo, recomendamos el uso de una antena exterior adaptada a su móvil. Tenga en cuenta que algunos fabricantes de vehículos prohíben el uso de móviles sin antena exterior. Respete las indicaciones de seguridad del fabricante de vehículos correspondiente.**

Características

- ❑ Soporta el estándar mundial Bluetooth para la comunicación inalámbrica.
- ❑ No se necesita un soporte especial (Cradle) para el móvil.
- ❑ Instalación manos libres con dúplex completo.
- ❑ Compatible con teléfonos móviles que soportan el perfil Bluetooth de auriculares* o de manos libres* (especificación Bluetooth 1.1).
- ❑ Funciones ampliadas en combinación con el CI 3000 opcional.
- ❑ Conectable a sistemas de audio VDO Dayton o bien a sistemas de radio-navegación (se necesita un cable adaptador CA 3020 o CA 3021).
- ❑ Manejo a través de un mando a distancia por infrarrojos o a través del sistema de navegación (sólo en conexión con el CI 3000 opcional).
- ❑ Procesador digital de señales (DSP) para una reproducción sin ecos de la voz y para la supresión de ruidos.
- ❑ Inicio del reconocimiento de voz del teléfono móvil (en función del móvil).
- ❑ Supresión de sonido automática de la autorradio.

Función



El terminal de manos libres Bluetooth CIX 3000 Blue le ofrece diferentes posibilidades para instalar sin mayores problemas un equipo manos libres en su vehículo, prescindiendo totalmente de un cable hacia el teléfono móvil. Dependiendo de la configuración del sistema podrá controlar las funciones básicas del móvil, ya sea a través del mando a distancia por infrarrojos suministrado o - en combinación con el CI 3000 - a través de un sistema de navegación VDO Dayton.

La reproducción de audio se realiza a través del altavoz suministrado o, a través de cables accesorios opcionales, en radios y sistemas de radio-navegación VDO Dayton u otros sistemas de radio con entrada de teléfono.

^{*)} Podrá encontrar todos los teléfonos móviles soportados en www.vdodayton.com.

Funciones básicas

■ Seleccionar perfil Bluetooth

- 📞 Conecte el encendido para activar el terminal de manos libres.
- 📞 Pulse simultáneamente las teclas  y  del mando a distancia, para conmutar entre los perfiles "Auriculares" y "Manos libres" del Bluetooth.
- 🔧 El perfil de manos libres viene ajustado de fábrica como estándar.
- 📞 El cambio del perfil es confirmado por una señal acústica y permanece activo hasta la siguiente modificación:
 - Perfil manos libres activado: 3 tonos altos
 - Perfil de auriculares activado: 3 tonos bajos

Nota importante:

Si su teléfono móvil soporta el perfil de manos libres, le recomendamos que lo utilice. Este perfil fue desarrollado especialmente para el uso con equipos manos libres (p.ej. para una supresión óptima de ecos y ruidos).



Si se utiliza el perfil de auriculares es posible que, dependiendo del teléfono móvil, no sean soportadas todas las funciones. Véase el apartado "Llamadas telefónicas con perfil de auriculares".

■ Interconexión entre el teléfono móvil y el CIX 3000 Blue (modo "Pairing")

El teléfono móvil debe ser registrado en el terminal de manos libres CIX 3000 Blue para poder ser manejado con éste.



Este proceso sólo tiene que realizarse una vez.

Es posible registrar hasta un total de 5 teléfonos móviles en el CIX 3000 Blue. Si existen varios teléfonos registrados con función Bluetooth activada, siempre tendrá acceso al CIX 3000 Blue el teléfono que estaba registrado antes de los demás.

- 📞 Conecte el encendido del vehículo.
- 📞 Pulse simultáneamente las teclas  y  del mando a distancia, para activar el modo de registro.

Oirá dos tonos bajos. El CIX 3000 Blue esperará a que se registre un teléfono móvil Bluetooth.
- 📞 Active seguidamente la "Búsqueda de equipos Bluetooth" en el móvil, para iniciar la conexión con el terminal de manos libres Bluetooth.

En el manual de instrucciones del móvil podrá encontrar más información acerca del registro de equipos Bluetooth en su teléfono móvil.
- 📞 Durante el proceso de interconexión se le pedirá que introduzca un código PIN del Bluetooth. El PIN para el CIX 3000 Blue es "**1234**".

La conexión exitosa con un teléfono móvil Bluetooth se señalará mediante 2 tonos altos, con lo que el CIX 3000 Blue pasará al modo estándar.
Ahora el terminal de manos libres CIX 3000 Blue estará en disposición de servicio junto con el teléfono móvil.
- 🔧 El proceso de interconexión puede desactivarse pulsando simultáneamente las teclas  y .

■ Conexión Bluetooth automática



Si consiguió conectar un teléfono móvil al CIX 3000 Blue, ambos equipos se unirán automáticamente en el momento en que usted se acerque (alcance Bluetooth) con su móvil encendido al terminal de manos libres CIX 3000 Blue conectado.

Nota:

Si ya están registrados 5 teléfonos móviles en el CIX 3000 Blue y usted registra otro teléfono, el último teléfono registrado (el quinto) será borrado automáticamente.

■ Reposición del CIX 3000 Blue (anulación del registro de todos los teléfonos móviles)

Para anular el registro de todos los teléfonos móviles y reponer el terminal de manos libres a sus valores estándar, proceda de la manera siguiente:

☞ Pulse simultáneamente las teclas , **+** y  del mando a distancia, para reponer el CIX 3000 Blue.

 La reposición exitosa del equipo manos libres es confirmada mediante 4 tonos altos.

☞ Ahora tendrá otra vez la posibilidad de registrar hasta 5 teléfonos móviles.

■ Conexión y desconexión del CIX 3000 Blue

☞ Pulse la tecla  hasta que pueda oír un tono alto. Con ello el terminal de manos libres pasará al modo Stand-by (la conexión Bluetooth hacia el teléfono móvil será desconectada).

☞ Pulse la tecla  nuevamente hasta que pueda oír un tono bajo, para conectar otra vez el terminal de manos libres.

Llamadas telefónicas

Las funciones descritas en este apartado son válidas con un perfil de manos libres activado. En el apartado "Llamadas telefónicas con perfil de auriculares" se exponen las funciones con perfil de auriculares activado.

■ Realizar una llamada con el teléfono móvil

Si inicia una llamada con el teléfono móvil, la conversación telefónica se desarrollará automáticamente a través del terminal de manos libres CIX 3000 Blue.

■ Activar el reconocimiento de voz del teléfono móvil (en función del móvil)

☞ Pulse la tecla  del mando a distancia, para dar inicio al reconocimiento de voz del teléfono móvil.

 En el manual de instrucciones del móvil podrá averiguar si su teléfono móvil soporta esa función.

■ Contestar llamada

☞ Pulse la tecla  del mando a distancia para contestar una llamada entrante.

■ Rechazar llamada

☞ Pulse la tecla  del mando a distancia para rechazar una llamada entrante.

■ Finalizar llamada

☞ Pulse la tecla  del mando a distancia para finalizar una llamada activa.





■ Rellamada

- ☞ Pulse la tecla  del mando a distancia durante un tiempo, para volver a marcar el número de teléfono marcado en último lugar.

■ Conmutar entre modo privado y modo manos libres

Durante una llamada:

- ☞ Pulse la tecla  del mando a distancia, para conmutar entre Manos libres y Privado (altavoz desconectado).
-  En el modo privado podrá continuar la conversación telefónica directamente con el móvil.

■ Ajustar volumen de conversación telefónica

Durante una llamada:

- ☞ Pulse la tecla **+** ó **-** del mando a distancia, para ajustar el volumen de la conversación telefónica.

■ Ajustar volumen del timbre

Mientras suena el timbre:





- ☞ Pulse la tecla **+** ó **-** del mando a distancia, para ajustar el volumen del timbre.

Llamadas telefónicas con perfil de auriculares

El perfil de auriculares Bluetooth ha sido desarrollado especialmente para utilizar auriculares en combinación con un teléfono móvil. Con este perfil la posibilidad de suprimir ecos y ruidos es más limitada que con el perfil de manos libres.

Si su teléfono móvil no soportara el perfil de manos libres, deberá ajustar el perfil de auriculares de la forma descrita.

El CIX 3000 Blue soporta las siguientes funciones con perfil de auriculares activado (parcialmente en función del teléfono móvil):

Tecla	Función
	Tecla multifuncional (según el teléfono móvil y el estado de servicio): Aceptar llamada, rechazar llamada, iniciar reconocimiento de voz, conmutar entre Manos libres y Privado
	igual que en el perfil de manos libres
+	igual que en el perfil de manos libres
-	igual que en el perfil de manos libres
	igual que en el perfil de manos libres
	sin función
	sin función

Para más información relacionada con las funciones específicas de su teléfono móvil con perfil de auriculares activado, consulte el manual de instrucciones del móvil o visite nuestro sitio web www.vdodayton.com.

Corrección de anomalías

Síntomas	Causa posible / Solución
El equipo no funciona.	CIX 3000 Blue mal conectado. <ul style="list-style-type: none"> • Verifique las conexiones y fusibles según el esquema de conexiones.
No se oye nada por el altavoz.	El CIX 3000 Blue no está conectado. Conecte el terminal de manos libres como se describe en las instrucciones, véase página 73.
No se oye nada o sólo un sonido interrumpido por el altavoz.	El altavoz no está conectado correctamente. <ul style="list-style-type: none"> • Verifique si el altavoz está conectado correctamente con las conexiones rápidas.
El teléfono móvil no encuentra el equipo Bluetooth.	El CIX 3000 Blue y el móvil están apantallados electromagnéticamente el uno del otro (p.ej. detrás de piezas de chapa, en el maletero, etc.). Para una conexión Bluetooth debe existir un trayecto radioeléctrico entre el CIX 3000 Blue y el teléfono móvil.
	El CIX 3000 Blue no se encuentra en el modo Pairing (interconexión) <ul style="list-style-type: none"> • Establezca el modo Pairing entre el CIX 3000 Blue y el teléfono móvil, véase página 72.
El equipo funciona pero no reacciona frente al mando a distancia.	Pila del mando a distancia gastada. <ul style="list-style-type: none"> • Cambiar la pila por una cargada del tipo CR 2025.
	No se retiró la tira de seguridad del compartimento de pilas del mando a distancia. <ul style="list-style-type: none"> • Retire la tira de seguridad del compartimento de pilas.
	Receptor de infrarrojos mal situado (luz extraña, cubierto) o no conectado. <ul style="list-style-type: none"> • Verificar la posición de montaje y el cableado del receptor de infrarrojos.
El equipo reacciona frente al mando a distancia (tonos de confirmación) pero no puedo telefonar.	El CIX 3000 Blue se encuentra en el modo Stand-by (sin conexión Bluetooth). <ul style="list-style-type: none"> • Conecte el CIX 3000 Blue, véase página 73.
Durante la interconexión con el CIX 3000 Blue el teléfono visualiza: "Fallo interno" o "Fallo de conexión".	Anomalía del teléfono móvil. <ul style="list-style-type: none"> • Extraiga la batería del móvil y colóquela nuevamente.
Mis interlocutores se quejan de una pésima comprensibilidad y de ruidos parásitos fuertes.	Lugar de montaje equivocado del micrófono. <ul style="list-style-type: none"> • No monte el micrófono cerca de toberas de ventilación y no lo pegue sobre superficies de metal.
Fuerte realimentación acústica al telefonar.	Se ajustó un perfil Bluetooth equivocado ("Auriculares"). <ul style="list-style-type: none"> • Establezca el perfil "Manos libres" para garantizar una supresión óptima de ecos y ruidos.
El teléfono móvil o el CIX 3000 Blue reaccionan frente a las teclas del mando a distancia de una manera totalmente diferente a lo que se describe en el manual de instrucciones.	Se ajustó un perfil Bluetooth equivocado ("Auriculares"). <ul style="list-style-type: none"> • Establezca el perfil "Manos libres" para garantizar un funcionamiento óptimo del CIX 3000 Blue y de su móvil.
La batería del móvil se agota más rápido de lo normal.	El móvil consume bastante más corriente con la función Bluetooth conectada. <ul style="list-style-type: none"> • Utilice un cable de carga idóneo para el móvil. (Le recomendamos que sólo utilice los accesorios originales del fabricante del teléfono móvil).

Servicio

Si no encontrara solución al problema, diríjase a un servicio técnico autorizado VDO Dayton o llame a nuestro Customer Helpdesk. El número de teléfono para su país lo encontrará en Internet bajo:

www.vdodayton.com

Reservado el derecho a introducir modificaciones técnicas. No se descartan posibles errores.

VIGTIGE ANVISNINGER

- ⚠** Systemet må kun monteres af uddannet personale!
- ⚠** Overhold kvalitetsstandarderne for arbejde på biler!
- ⚠** Brandfare! Vær forsigtig ved boring i skjulte ledningsnet, tanken og brændstofslangerne!
- ⚠** Bor aldrig i bærende eller sikkerhedsrelaterede karrosseridele!

Vær ved montering af komponenter i kabinen opmærksom på følgende:

- ⚠** Føreren skal have godt udsyn hele vejen rundt!
- ⚠** Øget fare for kvæstelse ved uheld! Der må ikke monteres komponenter i airbaggens udløsningsområde eller i områder, hvor hoved og knæ kan slå imod komponenterne i tilfælde af uheld!
- ⚠** Systemet må kun monteres i biler med 12-V-batterispænding og stel! Der er risiko for fejlfunktion, beskadigelse og brand i bilen ved montering i uegnede køretøjer (f.eks. lastbiler og busser)!
- ⚠** Sikkerhedssystemernes kabler (airbag etc.) må ikke beskadiges! (Kablerne skal markeres særskilt, for eksempel med etiketter).
- ⚠** Der må ikke anvendes testlamper til spændingskontrollen, da de elektriske komponenter kan beskadiges/ødelægges af de høje spændinger.
- ⚠** Læg tandfjederskiver under ved stelforbindelse til karosseriet. Fjern eventuelt lak samt snavs forinden. Beskyt derefter blanke steder mod korrosion.
- ⚠** Brug kun de medleverede originaldele for at sikre en fejlfri montering. Brug af ikke-autoriserede dele kan føre til fejlfunktioner.
- ⚠** Apparatet må ikke monteres på steder, hvor det udsættes for høje temperaturer, støv, snavs eller kraftige vibrationer (f.eks. ved direkte sollys eller varmeanlægdyser).

Leveringsprogram, ill. 1

- 1** CIX 3000 Blue Bluetooth Hands-free-terminal
- 2** 4 pladeskruer 4,2 x 16 mm
- 3** Ledningsnetkabel
- 4** Monterings- og betjeningsvejledning
- 5** Højtaler
- 6** Mikrofon
- 7** Infrarød modtager
- 8** Infrarød fjernbetjening
- 9** 2 forbindelsesplader
- 10** 2 samlemuffer/klemmer

Anbefalede monteringssteder, fig. 2

■ CIX 3000 Blue

CIX 3000 Blue bør monteres på et sted, hvor den ikke er elektrisk afskærmet (f.eks. ikke under pladedele, i bagagerummet), for at få en velfungerende radioforbindelse til mobiltelefon, f.eks. under de forreste sæder eller under instrumentbrættet.

 Antenneslidsen skal så vidt muligt vende mod bilens kabine.

■ Mikrofon

Monter mikrofonen, så forsiden (siden, der ligger over for tilslutningsledningen) vender mod hovedet på den person, der sædvanligvis telefonerer i bilen.

Mulige monteringssteder: A-stolpen i førersiden eller i billoftet ved siden af kabinebelysningen.

■ Højtaler

Højtaleren skal monteres mindst 90 cm fra mikrofonen, f.eks. i fodrummet i passagersiden.

■ Infrarød modtager

Den infrarøde modtager skal være placeret således, at signalvejen fra den infrarøde fjernbetjening ikke blokeres, f.eks. på grund af rattet.

Modtagerens infrarøde føler skal så vidt muligt vende henimod det sted, hvor fjernbetjeningen senere skal monteres.

 Den infrarøde modtager skal ikke udsættes for direkte solindstråling, da det kan begrænse dens funktion.

■ Fjernbetjening

 Fjern sikringsstrimlen, der stikker ud over fjernbetjeningens batterirum.

 Fjernbetjeningen er nu driftsklar.

Bemærk:

Brug udelukkende lækagesikre batterier. Batterier, der lækker, kan beskadige fjernbetjeningen eller bilen.

Udsæt ikke fjernbetjeningen for direkte sol eller kraftig varme.

Batterier aflades ved høje temperaturer, og der er fare for lækage.

I mange lande må afladede batterier ikke bortskaffes sammen med normalt husholdningsaffald. Søg venligst oplysninger om de lokale bestemmelser vedrørende bortskaffelse af brugte batterier.

Sikkerhedsforanstaltninger og montering, ill. 3

⚠ Inden arbejdet påbegyndes, skal stelforbindelsen til batteriets minuspol afbrydes for at undgå kortslutninger! Følg bilproducentens sikkerhedsanvisninger (tyverialarm, airbag, startspærre, radiokodning osv.)!

⚠ CIX 3000 Blue må under ingen omstændigheder monteres følgende steder:

- I nærheden af elmotorer eller andre aggregater, der er en del af bilens elektriske system.
- I nærheden af ledningsnet fra bilens elektriske/elektroniske system.
- På steder, hvor den udsættes for høje temperaturer eller direkte sollys.
- På steder med forhøjet luftfugtighed, stænkvand eller snavs.
- På steder, hvor den er elektrisk afskærmet (f.eks. under/bag pladedele eller i bagagerummet).

Ved valg af monteringssted er det vigtigt, at det er let at komme til systembussens stik ("Expansion Module") og de andre stikforbindelser i tilfælde af senere eftermontering eller ombygning.

Montering

CIX 3000 Blue kan skrues fast på et egnet monteringssted ved hjælp af de medleverede skruer. Til det formål sidder der fire skruelasker i CIX 3000 Blue.

Elektriske tilslutninger

Udlæg omhyggeligt alle kabler. Se mere om ledningsføringen på illustrationen og i nedenstående tabel.

1. CIX 3000 Blue som stand-alone-løsning (uden CI 3000), ill. 4a

■ Strømforsyningskabel "Power/Audio"

Kabelfarve	Tilslutning
Rød	+ 12 V konstant plus (skal mindst være dimensioneret til 2 A)
Violet	+ 12 V tændingsplus
Brun	Batteri-minus (karosseri)
Hvid/brun	Frakobling af lyd (Mute)
Grøn	Audio-udgang, højttaler +
Grøn/sort	Audio-udgang, højttaler -

⚠ Elektriske signaler må kun sluttes til egnede tilslutningspunkter i bilen.

⚠ Hvis kablet for konstant plus sluttes direkte (rød ledning) til batteriet, må den formonterede sikring ikke være længere væk end 10-15 cm fra batteriets pluspol. Skal pluskablet forlænges, skal der indbygges en ekstra 10-A-sikring i nærheden af batteriet (maks. 10-15 cm). Overholdes dette ikke, er der risiko for kabelbrand!



■ 12 V konstant plus (rød):

☞ Slut det røde kabel til en egnet tilslutning med 12 V konstant plus.

⚠ Denne tilslutning skal være dimensioneret til en strøm på mindst 2 ampere!

■ 12-V-tænding/ACC/tilbehørskontakt (violet):

☞ Slut den violette ledning til en egnet 12-V-strømkreds, der tilsluttes via tændingen (ACC).

■ Batteri-minus (brun)

☞ Slut det brune kabel til et egnet stelpunkt på bilens karosseri.

■ Frakobling af lyd (Mute)

☞ Slut den hvide/brune ledning til Mute-indgangen på bilradioen.

Tilslutning af komponenter

■ Højtaler

☞ Forbind det grønne og det grønne/sorte kabel fra Power/Audio-ledningsnettet med kablerne ved højttaleren ved hjælp af de medfølgende samlemuffer/klemmer.

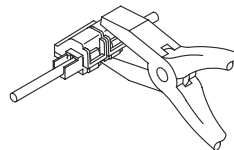
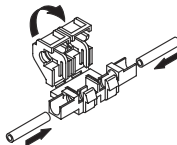

■ Mikrofon

☞ Før mikrofonkablets jackstik på 2,5 mm ind i "Microphone"-bøsningen på CIX 3000 Blue.

■ Infrarød modtager

☞ Før modtagerkablets jackstik på 3,5 mm ind i "Remote Control"-bøsningen på CIX 3000 Blue.

2. CIX 3000 Blue med CI 3000 og navigationssystem, ill. 4b

Strømforsyningen for CIX 3000 Blue sker i dette tilfælde via CI 3000 (se monteringsvejledningen til CI 3000). Det er dermed ikke nødvendigt med en separat tilslutning.

☞ Læg CI 3000 og CIX 3000 Blue på et plant underlag.

☞ Sæt CIX 3000 Blue i systembussens stik ("Expansion Module") for CI 3000.

☞ Forbind de to moduler ved hjælp af de medfølgende forbindelsesplader ved først at fjerne skruerne til huset og derefter montere dem igen sammen med forbindelsespladerne.

3. CIX 3000 Blue og VDO Dayton-bilradio, ill. 4c

☞ Forbind CIX 3000 Blue med VDO Dayton-bilradioens bøsning D1' via tilbehørskablet CA 3020.

☞ Vælg en lavere lydstyrke på CIX 3000 for at undgå overstyring af audiosystemet.

⚠ Følg anvisningerne i den vejledning, der følger med adapterkablerne, eller besøg vores websted på den adresse, der er anført under punktet "Service".

4. CIX 3000 Blue og 1-DIN-navigationsradioer, ill. 4d

- ☞ Forbind CIX 3000 Blue med VDO Dayton-navigationsradioens RCA/cinch-bøsning via tilbehørskablet CA 3021.
- ☞ Slut de andre CA 3021-kabler til som vist i den medfølgende vejledning.
- ☞ Foretag de relevante indstillinger i menuen "INITIALISERING" på navigationsradioen.
- ☞ Vælg en lavere lydstyrke på CIX 3000 for at undgå overstyring af audiosystemet.

⚠ Følg anvisningerne i den vejledning, der følger med adapterkablerne, og besøg vores websted på den adresse, der er anført under punktet "Service".

Første idriftsætning og systemtjek

1. Tilslut batteriet igen.
2. Sørg for, at det elektriske anlæg igen fungerer fejlfrit (ur, bordcomputer, tyverialarm, airbag, startspærre, radiokodning osv.)!
3. Tilslut hhv. tændingslåses ACC- og tilbehørskontakt.
4. Tryk på en vilkårlig tast på fjernbetjeningen.
Hvis der lyder en eller flere dybe toner, er CIX 3000 Blue tilsluttet korrekt.
5. Aktivér Bluetooth på mobiltelefonen. Kobl Bluetooth-enheden til mobiltelefonen som beskrevet i betjeningsvejledningen, se side 84.
6. Foretag et prøveopkald, og kontrollér, at CIX 3000 Blue Hands-free-terminalen og fjernbetjeningen fungerer.

Bemærk vedrørende bekræftelsestoner

Hvis lyden høres via et audiosystem, høres ved enkelte tastetryk på fjernbetjeningen ingen bekræftelsestoner via audiosystemet. Når der foretages grundindstillinger, f.eks. i forbindelse med tilmelding eller gendannelse af systemets standardindstillinger, høres bekræftelsestoner!

Kontrol af bilens funktioner

⚠ Bilens sikkerhedsfunktioner må kun kontrolleres, når bilen holder stille eller kører med meget lav hastighed! Udfør kun kontrollen, hvor der er fri bane!

Bremsesystem, tyverialarm, lysudstyr, startspærre, speedometer, bordcomputer, radio (kodning!) og hi-fi-anlæg, ur.

Service

Du kan finde aktuelle informationer og en liste over understøttede mobiltelefoner på vores websted:

www.vdodayton.com

eller du kan henvende dig direkte til en VDO Dayton-forhandler.

Vi tager forbehold for tekniske ændringer og fejl.

Anvisninger til betjeningsvejledningen

For at lette læsningen af denne betjeningsvejledning anvendes følgende læsehjælp:

 opfordrer dig til at gøre noget.

 giver dig ekstra oplysninger.

markerer en oprensning.

▶ angiver, at det aktuelle emne fortsættes på næste side.

 **En sikkerheds- og advarselsanvisning indeholder vigtige oplysninger om, hvordan du anvender apparatet på en sikker måde. Hvis du ikke følger disse sikkerhedsanvisninger og advarsler, kan der opstå tingskader eller fare for liv og lemmer. Derfor skal anvisningerne og advarslerne følges særligt nøje.**

Bemærk vedrørende mobiltelefoner

Nogle funktioner såsom aktivering af talegenkendelse afhænger af den pågældende mobiltelefon. Det kan ikke garanteres, at alle beskrevne funktioner understøttes af alle mobiltelefoner med Bluetooth! På vores websted på adressen www.vdodayton.com findes en liste over de mobiltelefoner, der på nuværende tidspunkt er blevet testet.

Bemærk vedrørende bekræftelsestoner

Hvis lyden høres via et audiosystem, høres ved enkelte tastetryk på fjernbetjeningen ingen bekræftelsestoner via audiosystemet. Når der foretages grundindstillinger, f.eks. i forbindelse med tilmelding eller gendannelse af systemets standardindstillinger, høres bekræftelsestoner!

VIGTIGT!

Vigtige anvisninger til sikker brug

 **Sluk apparatet i områder, hvor brugen af elektriske apparater eller HF-radioenheder ikke er tilladt. Se de relevante henvisningssymboler.**

 **Overhold eventuelle landespecifikke regler vedrørende brug af Bluetooth-enheder.**

 **Af sikkerhedsårsager bør føreren af bilen ikke telefonere eller anvende mobiltelefonen til andre formål under kørslen. Bemærk venligst, at det i nogle lande er forbudt at telefonere eller betjene en mobiltelefon under kørslen.**

 **Lydstyrken skal indstilles, så du stadig kan høre den omgivende trafik (horn, sirener, udrykningskøretøjer osv.).**

 **Vær opmærksom på, at mobiltelefonens strømforbrug er højere, når Bluetooth-funktionen er slået til. Vi anbefaler derfor, at du bruger det bil-ladekabel, som mobiltelefonproducenten anbefaler.**

 **For at få en god forbindelse og minimere strålingsintensiteten i kabinen anbefaler vi, at du slutter din mobiltelefon til en udendørs antenne. Du bør være opmærksom på, at flere bilproducenter har forbudt brug af mobiltelefoner, der ikke er sluttet til en udendørs antenne, i bilen. Se også sikkerhedsanvisningerne fra bilproducenten.**

Egenskaber

- Understøtter den verdensomspændende Bluetooth-standard til trådløs kommunikation.
- Der kræves ingen særlig holder (cradle) til mobiltelefonen.
- Håndfrit sæt med fuld duplexfunktion.
- Kompatibel med mobiltelefoner, som understøtter Bluetooth Headset*- eller Hands-free*-profilen (Bluetooth-specifikation 1.1).
- Udvidede funktioner i forbindelse med ekstraudstyret CI 3000.
- Kan sluttes til VDO Dayton-audiosystemer/radionavigationssystemer (kræver adapterkabel CA 3020 eller CA 3021)
- Betjening via infrarød fjernbetjening eller via navigationssystemet (kun i forbindelse med ekstraudstyret CI 3000).
- Integreret DSP (digital signalprocessor) til ekkofri talegengivelse og støjreduktion.
- Start af mobiltelefonens talegenkendelsesfunktion (afhænger af mobiltelefonen).
- Automatisk frakobling af lyden fra bilradioen.

Funktion



CIX 3000 Blue-Bluetooth Hands-free-terminalen giver dig forskellige muligheder for uden videre at installere et håndfrit sæt i bilen - helt uden ledninger til mobiltelefonen. Alt efter systemkonfiguration kan du styre mobiltelefonens grundlæggende funktioner via enten den medleverede infrarøde fjernbetjening eller - i forbindelse med CI 3000 - via VDO Dayton-navigationssystemet.

Lyden gengives over de medfølgende højttalere eller via det ekstra kabel, der kan fås til VDO Dayton-radioer og radionavigationssystemer eller andre radiosystemer med telefonindgang.

^{*)} Du kan finde en liste over alle understøttede mobiltelefoner under www.vdodayton.com.

Grundlæggende funktioner

■ Valg af Bluetooth-profil

- ☞ Slå tændingen til for at aktivere Hands-free-terminalen.
- ☞ Tryk samtidigt på tasterne  og  på fjernbetjeningen for at skifte mellem Bluetooth-profilerne "Headset" og "Hands-free".
- 🔧 Hands-free-profilen er indstillet som standardprofil fra fabrikken.
- ☞ Profilændringen bekræftes ved hjælp af et akustisk signal, og profilen forbliver aktiv indtil næste ændring:
 - Hands-Free-profil aktiveret: 3 høje toner
 - Headset-profil aktiveret: 3 dybe toner

Vigtig anvisning:

Vi anbefaler, at du bruger Hands-free-profilen, hvis din mobiltelefon understøtter den. Denne profil er specialudviklet til brug sammen med håndfri sæt (f.eks. til optimal ekko- og støjreduktion).

Ved anvendelse af Headset-profilen er det - alt efter mobiltelefon - muligvis ikke alle funktioner, der understøttes. Se afsnittet "Telefonering med Headset-profil".

■ Kobling mellem mobiltelefon og CIX 3000 Blue ("Pairing"-tilstand)

For at kunne bruge mobiltelefonen sammen med CIX 3000 Blue Hands-free-terminalen, skal denne tilmeldes direkte til CIX 3000 Blue.

Det skal kun gøres én gang.

Der kan tilmeldes op til 5 mobiltelefoner til CIX 3000 Blue. Hvis der er flere tilmeldte telefoner til stede med aktiveret Bluetooth-funktion er det altid den først tilmeldte telefon, der først får adgang til CIX 3000 Blue.

- ☞ Slå tændingen til.
- ☞ Tryk samtidigt på tasterne  og  på fjernbetjeningen for at aktivere tilmeldingsfunktionen.

Du hører 2 dybe toner. CIX 3000 Blue venter nu på, at der bliver tilmeldt en Bluetooth-kompatibel mobiltelefon.
- ☞ Aktivér derefter "søgningen efter Bluetooth-enheder" på mobiltelefonen, så sammenkoblingen med Bluetooth Hands-free-terminalen kan gå i gang.

Du kan finde flere oplysninger om tilmelding af Bluetooth-enheder til din mobiltelefon i betjeningsvejledningen fra mobiltelefonproducenten.
- ☞ Under tilslutningsforløbet bliver du bedt om at indtaste en Bluetooth-PIN-kode. PIN-koden for CIX 3000 Blue er "**1234**".

Når der er tilsluttet en Bluetooth-mobiltelefon, lyder der 2 høje toner, og CIX 3000 Blue skifter til standardtilstand.

Nu er CIX 3000 Blue Hands-free-terminalen klar til brug sammen med mobiltelefonen.
- 🔧 Tilmeldingen kan slukkes igen ved at trykke samtidig på tasterne  og .

■ Automatisk Bluetooth-tilslutning



Når du har sluttet mobiltelefonen korrekt til CIX 3000 Blue, oprettes der automatisk en forbindelse mellem de to enheder, når den tændte mobiltelefon kommer i nærheden (Bluetooth-rækkevidde) af den tilkoblede Hands-free-terminal CIX 3000 Blue.

Bemærk:



Hvis der allerede er tilmeldt 5 mobiltelefoner til CIX 3000 Blue, slettes den sidst tilmeldte telefon (tilmeldt som nr. 5) automatisk.

■ Nulstilling af CIX 3000 Blue (afmelding af alle mobiltelefoner)

Hvis du ønsker at afmelde alle tilmeldte mobiltelefoner og nulstille Hands-free-terminalen til standardværdierne, skal du gøre som følger:

- ☞ Tryk samtidigt på tasterne , **+** og  på fjernbetjeningen for at nulstille CIX 3000 Blue.
- ☞ Der lyder 4 høje toner, når nulstillingen er blevet gennemført korrekt.
- ☞ Du kan nu igen tilmelde op til 5 mobiltelefoner.

■ Til- og frakobling af CIX 3000 Blue

- ☞ Tryk på tasten , indtil du hører én høj tone. Det får Hands-free-terminalen til at skifte til standby (Bluetooth-forbindelsen til mobiltelefonen afbrydes).
- ☞ Tryk igen på tasten , indtil du hører én dyb tone. Herefter kan du koble Hands-free-terminalen til igen.

Telefonering

De funktioner, der beskrives i dette afsnit gælder i forbindelse med en aktiveret Hands-free-profil. I afsnittet "Telefonering med Headset-profil" er funktionerne anført med aktiveret Headset-profil.

■ Opringning med mobiltelefonen

Når du starter et opkald via mobiltelefonen, afvikles opringningen og samtalen automatisk via CIX 3000 Blue Hands-free-terminalen.

■ Aktivering af mobiltelefonens talegenkendelsesfunktion (afhænger af mobiltelefonen)

- ☞ Tryk på tasten  på fjernbetjeningen for at aktivere mobiltelefonens talegenkendelsesfunktion.
- ☞ I betjeningsvejledningen til mobiltelefonen kan du se, om din mobiltelefon understøtter denne funktion.

■ Besvarelse af opkald

- ☞ Tryk på tasten  på fjernbetjeningen for at besvare et indkommende opkald.

■ Afvisning af opkald



- ☞ Tryk på tasten  på fjernbetjeningen for at afvise et indkommende opkald.

■ Afslutning af opkald

- ☞ Tryk på tasten  på fjernbetjeningen for at afslutte et aktivt opkald.





■ Genvalg

 Tryk længe på tasten  på fjernbetjeningen for vælge det sidst valgte telefonnummer igen.

■ Skift mellem privat og håndfri funktion

Under en telefonsamtale:

 Tryk på tasten  på fjernbetjeningen for at skifte mellem håndfri og privat (højtaler fra) funktion.

 I privat-tilstand kan du fortsætte samtalen direkte med mobiltelefonen.

■ Indstilling af lydstyrke for samtalen

Under en samtale:

 Tryk på hhv. tasten **+** og **-** på fjernbetjeningen for at indstille lydstyrken for samtalen.

■ Indstilling af lydstyrke for ringetone

Når ringetonen lyder:





 Tryk på hhv. tasten **+** og **-** på fjernbetjeningen for at indstille lydstyrken for ringetonen.

Telefonering med Headset-profil

Bluetooth Headset-profilen er specialudviklet til brug af headset sammen med en mobiltelefon. I sammenligning med Hands-free-profilen giver Headset-profilen kun begrænsede muligheder for ekko- og støjreduktion.

Hvis din mobiltelefon ikke understøtter Hands-free-profilen, skal du indstille Headset-profilen som beskrevet.

Følgende funktioner understøttes af CIX 3000 Blue ved aktiveret Headset-profil (afhænger delvist af mobiltelefonen):

Tast	Funktion
	Multifunktionstast (alt efter mobiltelefon og driftstilstand): Modtagelse af opkald, afvisning af opkald, start af talegenkendelse, skift mellem tilstandene Håndfri og Privat.
	Som ved Hands-free-profil
+	Som ved Hands-free-profil
-	Som ved Hands-free-profil
	Som ved Hands-free-profil
	Ingen funktion
	Ingen funktion

Du kan finde flere oplysninger om mobiltelefonens specifikke funktioner ved aktiveret Headset-profil i betjeningsvejledningen til mobiltelefonen, eller du kan besøge vores websted på www.vdodayton.com.

Fejlsøgning

Symptomer	Mulig årsag / afhjælpning
Apparatet fungerer ikke.	CIX 3000 Blue er tilsluttet forkert. <ul style="list-style-type: none"> • Kontrollér tilslutninger og sikringer i henhold til tilslutningsanvisningerne.
Ingen lyd fra højttaleren.	CIX 3000 Blue ikke koblet til. Slut Hands-free-terminalen til som beskrevet i anvisningerne, se side 85.
Ingen eller afbrudt lyd fra højttaleren.	Højttaleren er ikke tilsluttet korrekt. <ul style="list-style-type: none"> • Kontrollér, om højttaleren er sluttet korrekt til lynkoblingerne.
Mobiltelefonen kan ikke finde Bluetooth-enheden.	CIX 3000 Blue og mobiltelefonen er elektromagnetisk afskærmet fra hinanden (f.eks. bag plader, i bagagerummet osv.). For at der skal kunne etableres en Bluetooth-forbindelse, skal der være en radioforbindelse mellem CIX 3000 Blue og mobiltelefonen. CIX 3000 Blue er ikke i Pairing-tilstand (sammenkobling) <ul style="list-style-type: none"> • Skift til Pairing-tilstand for CIX 3000 Blue og mobiltelefonen, se side 84.
Apparatet fungerer, men reagerer ikke på fjernbetjeningen.	Batteriet i fjernbetjeningen er fladt. <ul style="list-style-type: none"> • Udskift det flade batteri med et nyt batteri af typen CR 2025. Sikringsstrimlen i batterirummet i fjernbetjeningen er ikke blevet fjernet. <ul style="list-style-type: none"> • Fjern sikringsstrimlen fra batterirummet. Den infrarøde modtager er ikke anbragt et godt sted (fremmedlys, tildækket) eller er ikke tilsluttet. <ul style="list-style-type: none"> • Kontrollér monteringsposition og ledningsføring for den infrarøde modtager.
Apparatet reagerer på fjernbetjeningen (bekræftelsestoner), men det er ikke muligt at telefonere.	CIX 3000 Blue er sat i standby-tilstand (Bluetooth-forbindelse ikke aktiv). <ul style="list-style-type: none"> • Slut CIX 3000 Blue til, se side 85.
Ved sammenkobling af mobiltelefonen med CIX 3000 Blue viser telefonen meddelelsen: "Intern fejl" eller "Forbindelsesfejl".	Fejl i mobiltelefonen. <ul style="list-style-type: none"> • Tag batteriet ud af mobiltelefonen, og sæt det i igen.
Dem, jeg taler i telefon med, beklager sig over, at det er svært at høre mig, og at der er meget støj på linjen.	Mikrofonen er monteret på et forkert sted. <ul style="list-style-type: none"> • Mikrofonen må ikke monteres i nærheden af luftdyser eller på metalflader.
Kraftig tilbagekobling ved telefonering.	Forkert Bluetooth-profil ("Headset") indstillet. <ul style="list-style-type: none"> • Indstil telefonen til Hands-free-profilen for at få optimal ekko- og støjrreduktion.
Mobiltelefonen eller CIX 3000 Blue reagerer på en helt anden måde på fjernbetjeningens taster end beskrevet i fjernbetjeningen.	Forkert Bluetooth-profil ("Headset") indstillet. <ul style="list-style-type: none"> • Indstil telefonen til Hands-free-profilen for at få det optimale ud af CIX 3000 Blue og mobiltelefonen.
Mobiltelefonens batteri er hurtigere fladt end normalt.	Når Bluetooth-funktionen bliver koblet til, har mobiltelefonen et markant større strømforbrug. <ul style="list-style-type: none"> • Brug et egnet ladekabel til mobiltelefonen. (Vi anbefaler, at der kun bruges originalt tilbehør fra mobiltelefonproducenten).

Service

Hvis du ikke finder en løsning på det foreliggende problem, bedes du henvende dig til et autoriseret VDO Dayton-serviceværksted eller ringe til vores serviceafdeling (Customer Helpdesk). Du kan finde telefonnummeret for dit land på vores websted:

www.vdodayton.com

Vi tager forbehold for tekniske ændringer og fejl.



041153088905

A2C53088905

03/2004 ri

Car Multimedia Systems.



VDO Dayton. The Car Brand.